

Bidart

Návod



Lacunza vám gratuluje k vaší volbě.

Společnost Lacunza, která je držitelem certifikátu ISO 9001, zaručuje kvalitu svých spotřebičů a zavazuje se vyhovět potřebám svých zákazníků.

Společnost Lacunza, která si je jistá know-how, jež jí poskytuje více než 50 let zkušeností, využívá při navrhování a výrobě celého sortimentu spotřebičů vyspělé technologie. Tento dokument vám pomůže instalovat a používat spotřebič za optimálních podmínek pro vaše pohodlí a bezpečnost.

OBSAH

1. PŘEDSTAVENÍ VÝROBKU	3
1.1. Stručná charakteristika	3
2. POKYNY PRO INSTALACI	6
2.1. Prostor pro instalaci	6
2.1.1. Větrání místnosti	6
2.1.2. Umístění spotřebiče v místnosti	7
2.2. Instalace spotřebiče	7
2.2.1. Podlaha	7
2.2.2. Bezpečnostní vzdálenosti	7
2.2.3. Kontroly před prvním zapálením	7
2.2.4. Pokyny pro přemístění kamen	7
2.2.5. Nastavení výšky a vyrovnání spotřebiče	8
2.2.6. Připojení ke kouřovodu	8
2.3. Komínový průduch	8
2.3.1. Typ kouřovodu	8
2.3.2. Koruna komína	9
3. NÁVOD K POUŽITÍ	11
3.1. Palivo	11
3.2. Popis částí spotřebiče	12
3.2.1. Provozní komponenty	12
3.3. Osvětlení	13
3.4. Bezpečnost	13
3.5. Nakládání paliva	13
3.6. Operace	14
3.7. Odstraňování popela	15
3.8. Deflektory	15

4. ÚDRŽBA A DŮLEŽITÉ RADY.....	17
4.1. Údržba spotřebiče.....	17
4.1.1. Topeniště	17
4.1.2. Uvnitř spotřebiče.....	17
4.1.3. Zásuvka kouřovodu	17
4.1.4. Lakované díly z ocelového plechu a litiny.....	17
4.1.5. Sklo topeniště.....	17
4.1.6. Registry nasávání vzduchu	17
4.2. Údržba komínového průduchu.....	18
4.3. Důležité rady	18
5. ŘEŠENÍ PROBLÉMŮ	19
6. ZÁKLADNÍ ČLENĚNÍ	20
7. RECYKLACE VÝROBKŮ	22
8. PROHLÁŠENÍ O SHODĚ	23
9. CE MARK	26

1. PŘEDSTAVENÍ VÝROBKU

Pro optimální provoz spotřebiče doporučujeme, abyste si před prvním zapnutím spotřebiče pečlivě přečetli tento návod. V případě problémů nebo obav vás vyzýváme, abyste se obrátili na svého prodejce, který s vámi bude spolupracovat.

Za účelem zdokonalení výrobku si výrobce vyhrazuje právo provádět změny bez předchozího upozornění prostřednictvím aktualizace tohoto dokumentu.

Tento spotřebič je určen ke spalování dřeva za zcela bezpečných podmínek.

VAROVÁNÍ: Chybná instalace může mít vážné následky.

Instalaci a všechny nezbytné úkony pravidelné údržby musí provádět autorizovaný instalatér v plném souladu se specifikacemi uvedenými v právních předpisech platných v každé zemi a v tomto návodu.

1.1. Stručná charakteristika

	Jednotka	Bidart	
Provozní spotřebič	-	Přerušované	
Klasifikace spotřebičů	-	Typ B	
Preferované palivo	-	Dřevěná polena (vlhkost < 25 %)	
Funkce nepřímého vytápění	-	NE	
Hodnoty na jmenovitém výkonu	Jmenovitý výkon do atmosféry (Přímo) (P_{nom})	kW	9
	Účinnost na P_{nom} (η_{nom})	%	77
	Emise CO při 13% O ₂ při P_{nom} (CO_{nom})	mg/m ³	1000
	Emise NO _x při 13% O ₂ při P_{nom} (NO_{xnom})	mg/m ³	112
	OGC emise při 13% O ₂ při P_{nom} (OGC_{nom})	mg/m ³	66
	Emise PM při 13% O ₂ při P_{nom} (PM_{nom})	mg/m ³	14
	Optimální odvod kouře na P_{nom} (p_{nom})	Pa	12
	Teplota spalin při P_{nom} (T_{nom})	°C	300
	Teplota plynu na přírubě spalinové zásuvky při P_{nom}	°C	360
	Kmitočet zatížení záznamu na P_{nom}	h	1
	Hmotnostní průtok plynu při P_{nom}	g/s	8.5
	Spotřeba dřeva (buk) při P_{nom}	kg/h	2.5
Třída teploty komínu	-	T400	
Rozměry ohniště			
Šířka	mm	550	
Hloubka	mm	230	
Užitečná výška	mm	230	

Maximální délka klád	cm	50
Objem vyhřívání (45W/m ³) při P _{nom}	m ³	200
Kapacita popelníku	L	2
Hmotnost	kg	120
Průměr spalinové zásuvky (d _{out})	mm	150
Typ tepelného výkonu/regulace pokojové teploty	Jednostupňový tepelný výkon, bez regulace pokojové teploty I	
Třída energetické účinnosti	-	A
Index energetické účinnosti (EEI)	-	102
Sezónní energetická účinnost vytápění prostor (η _s)	%	67

Poznámka: Hodnoty uvedené ve výše uvedené tabulce jsou založeny na zkouškách provedených v souladu s normou UNE-EN 13240 s kmeny s nejvýše 18% vlhkostí a tlakovými podmínkami, jak je uvedeno v jednotlivých případech.

Upozornění: tento spotřebič je navržen a připraven pro práci s druhy paliva, stupněm vlhkosti paliva, zatížením paliva, frekvencí zatížení paliva, tahem kouřovodu a systémem instalace uvedenými v tomto návodu. Nedodržení těchto podmínek může vést k problémům se spotřebičem (zhoršení kvality, kratší životnost atd.), na které se nevztahuje záruka Lacunza.

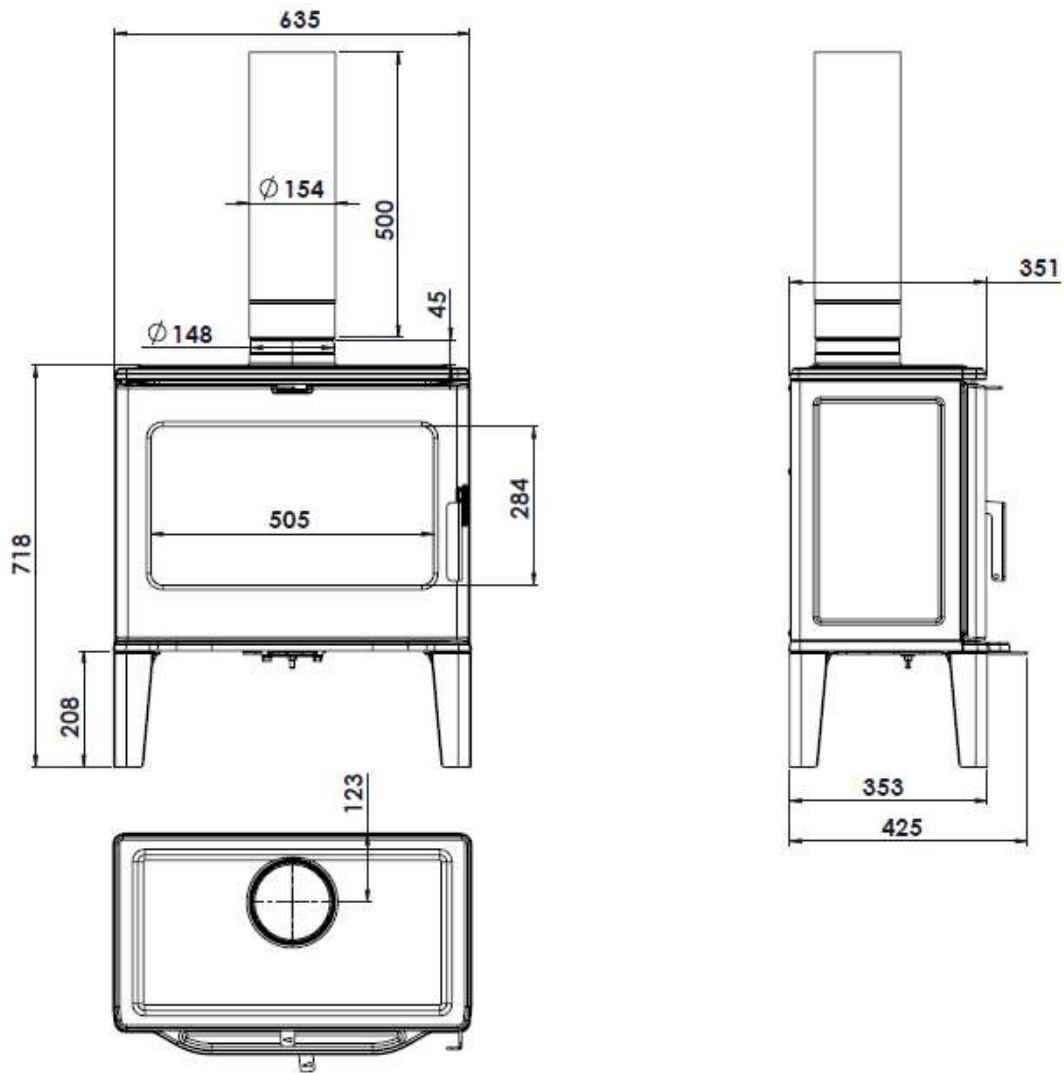

Figure No.1 - Rozměry spotřebiče Bidart v mm

2. POKYNY PRO INSTALACI

Instalaci spotřebiče musí provést autorizovaný instalatér.

Nesprávně instalovaný spotřebič může vést k závažným událostem (požár, vznik škodlivých plynů, poškození okolních zařízení atd.).

Odpovědnost společnosti Lacunza je omezena na dodávku materiálu a nezahrnuje instalaci spotřebiče.

2.1. Prostor pro instalaci

2.1.1. Větrání místnosti

Spotřebič potřebuje ke své správné činnosti kyslík (vzduch). Zajistěte vhodný přívod vzduchu do místnosti, ve které je spotřebič umístěn. Toto množství kyslíku doplňuje kyslík, který potřebujeme k dýchání (obnova vzduchu).

Abyste byla zajištěna vysoká kvalita vzduchu, který dýcháte, a abyste se předešlo možným nehodám způsobeným vysokou koncentrací plynů vznikajících při spalování (především oxidu uhličitého a oxidu uhelnatého), je naprosto nezbytné zajistit vhodnou obnovu vzduchu v místnosti, ve které je spotřebič namontován.

Místnost musí mít vždy alespoň dvě trvalé mřížky nebo otvory do exteriéru pro obnovu vzduchu (jeden pro přívod a druhý pro odvod).

Pro instalaci svých spotřebičů doporučuje společnost Lacunza pro tyto otvory další část. Jedna z těchto dvou mřížek musí být umístěna vysoko v místnosti (ve vzdálenosti menší než 30 cm od stropu) a druhá nízko (ve vzdálenosti menší než 30 cm od podlahy). Obě mřížky se musí otevírat

ven, aby se vzduch v místnosti obnovoval čerstvým vzduchem.

Mřížky přívodu vzduchu musí být umístěny tak, aby nemohlo dojít k jejich zablokování nebo náhodnému uzavření.

Minimální průřez, který musí mít každá z těchto mřížek, závisí na jmenovitém výkonu spotřebiče podle následující tabulky:

Output of the appliance (kW)	Minimum additional section of each of the grilles (cm ²)
$P \leq 10\text{kW}$	70
$10 < P \leq 15$	90
$15 < P \leq 20$	120
$20 < P \leq 25$	150
$25 < P \leq 30$	180
$30 < P \leq 35$	210
$P > 35$	240

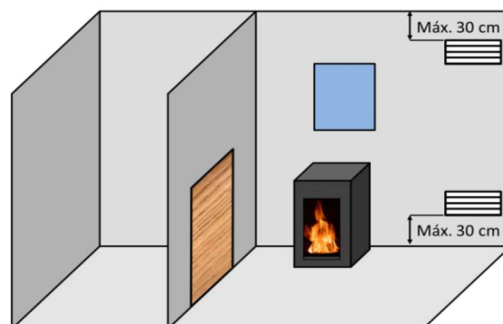

Figure No.2 - Směrné údaje pro větrací mřížky

Spotřebič musí být vždy používán se zavřenými dvířky.

V místnostech vybavených řízeným mechanickým větráním systém odsává a obnovuje okolní vzduch; v těchto případech je v místnosti mírně nízký tlak a je nutné instalovat neuzavíratelný přívod

venkovního vzduchu o průřezu alespoň 90 cm².

2.1.2. Umístění spotřebiče v místnosti

Zvolte takové místo v místnosti, které podporuje dobrou distribuci horkého vzduchu konvekci a sáláním.

2.2. Instalace spotřebiče

2.2.1. Podlaha

Ujistěte se, že podstavec vydrží celkovou hmotnost spotřebiče a jeho skříně.

Přístroj by neměl být umístěn na hořlavém materiálu.

2.2.2. Bezpečnostní vzdálenosti

Dbejte na dodržení vzdáleností instalace spotřebiče od hořlavých materiálů. Pohled na spotřebič z čelní strany:

	Vzdálenost od hořlavých materiálů (mm)
Z pravé strany	600
Z levé strany	600
Ze zadní strany	600
Zepředu	1400
Z podlahy před spotřebičem	400

Mějte na paměti, že může být dokonce nutné chránit nehořlavý materiál, aby se zabránilo jeho rozbití, deformaci atd. v důsledku přehřátí, pokud nehořlavý materiál není konstruován tak, aby odolával vysokým teplotám.

2.2.3. Kontroly před prvním zapálením

- Ujistěte se, že sklo není rozbité nebo poškozené.

- Ujistěte se, že průduch není ucpaný obalem nebo volnými díly.
- Zkontrolujte správnou polohu deflektorů.
- Ujistěte se, že vzduchotěsné spoje kouřového okruhu jsou v bezvadném stavu.
- Zkontrolujte, zda se dveře správně zavírají.
- Ujistěte se, že jsou všechny pohyblivé části namontovány na svém místě.

2.2.4. Pokyny pro přemístění kamen

1. Kamna vybalte a odstraňte ochranný obal.

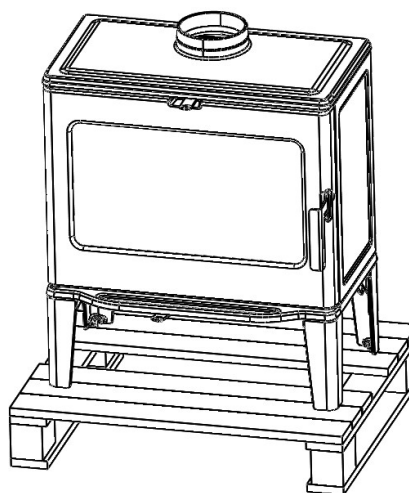

Figure No.3 - Kamna po odstranění ochranného obalu

2. Odšroubujte čtyři plechy, které upevňují nohy k dřevěnému podstavci.

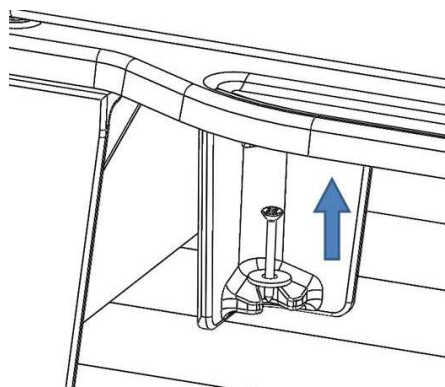

Figure No.4 - Detailní pohled na plechy, které upevňují nohy k dřevěnému podstavci

3. Přesuňte kamna na požadované místo instalace. Zadní část kamen by měla být umístěna nejméně 15 mm od stěny.

2.2.5. Nastavení výšky a vyrovnaní spotřebiče

Spotřebič musí být vodorovně i svisle dokonale vyrovnaný, a to jak zepředu, tak ze stran (použijte vodováhu).

2.2.6. Připojení ke kouřovodu

Spotřebič musí být připojen ke komínovému průduchu pomocí speciálního potrubí určeného proti zplodinám hoření (např. z nerezové oceli, smaltované oceli atd.).

Chcete-li připojit kouřovod k přírubě nátrubku, vložte potrubí dovnitř příruby a utěsněte spoj protipožárním tmelem nebo protipožárním cementem, aby byl zcela vzduchotěsný.

Montážní firma musí zajistit, aby bylo potrubí připojené ke spotřebiči dobře upevněno a aby nemohlo dojít k jeho uvolnění z pouzdra (např. v důsledku dilatace vlivem teploty apod.).

2.3. Komínový průduch

Komínový průduch musí odpovídat současným normám pro instalaci komínů.

V místnostech vybavených řízenou mechanickou ventilací nesmí být vývod ventilace nikdy připojen ke kouřovodu.

Spotřebič musí mít vždy vlastní komínový průduch, nikdy nesmí sdílet komínový průduch s jiným spotřebičem.

2.3.1. Typ kouřovodu

Kouřovod musí být vyroben ze speciálního materiálu, který je odolný vůči zplodinám hoření (např. nerezová ocel, smaltovaná ocel atd.).

Spotřebiče bez ústředního vytápění (bez zadního kotle) vyžadují izolovaný, dvouplášťový kouřovod pouze na těch úsecích, které vedou ven nebo přes chladné prostory. Jednoduché potrubí lze použít uvnitř budovy, teplo plynů slouží k vytápění místností a izolují se pouze ty úseky, kde by nadměrná teplota mohla způsobit škody.

Pokud je komín postaven, je nutné jej zatrubnit a izolovat, aby bylo zajištěno správné proudění vzduchu.

Průměr potrubí musí být po celé délce stejný jako průměr hrdla kouřovodu na spotřebiči, aby byla zajištěna správná funkce.

Kouřovod musí zabránit vnikání dešťové vody.

Kouřovod musí být po celé délce čistý a vzduchotěsný.

Kouřovod musí být vysoký nejméně 6 m a komínová hlavice nesmí bránit volnému odchodu plynů.

Pokud má kouřovod tendenci trpět spádem, je nutné namontovat účinný kryt proti spádu, statický kryt nebo ventilátor pro odvod kouře, případně změnit tvar komína.

Nikdy neprovádějte ohyby pod úhlem 90° , protože způsobují velkou ztrátu tahu, a ohyby pod úhlem 45° omezte na naprosté minimum. Každé 45° ohnutí odpovídá zkrácení délky kouřovodu o 0,5 m. Vodorovné části kouřovodu by se neměly instalovat, protože značně snižují tah.

Spotřebič je určen k provozu v podmínkách řízeného tahu. Spotřebič musí pracovat při komínovém tahu 12Pa až 15Pa. Pro zajištění tohoto tahu musí být v komíně instalován automatický regulátor tahu. Provoz bez řízeného tahu může vést k rychlému poškození spotřebiče, na které se nevztahuje záruka.

Kouřovod nesmí svou vahou spočívat na spotřebiči, protože by mohlo dojít k poškození pracovní desky.

Mějte na paměti, že v kouřovodu může docházet k vysokým teplotám, což znamená, že je nezbytné posílit izolaci v úsecích, kde se nachází hořlavý materiál (dřevěné trámy, nábytek atd.). Může být dokonce nutné chránit nehořlavý materiál, aby nedošlo k jeho rozbití, deformaci apod. v důsledku přehřátí, pokud materiál není navržen tak, aby odolával vysokým teplotám.

Musí být možné vyčistit celý kouřovod, přičemž žádná část nesmí zůstat nepřístupná pro účely čištění.

2.3.2. Koruna komína

Horní konec komína musí být nejméně 1 m nad střechou, hřebenem střechy nebo jakoukoli překážkou na střeše.

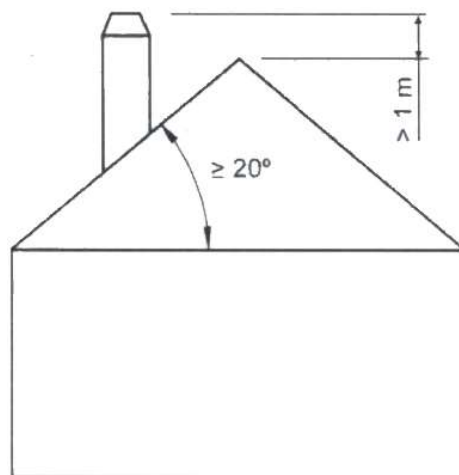
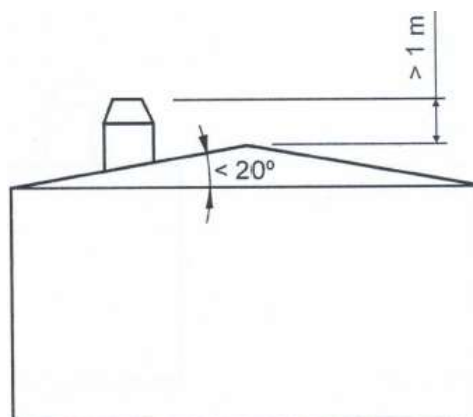

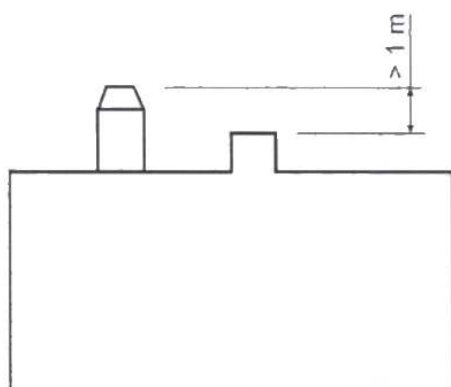

Figure No.5 - Vzdálenosti mezi korunou komína a hřebenem střechy

Koruna komína musí přesahovat nejvyšší bod sousední budovy nebo překážky nacházející se v okruhu 10 m od vyústění komína o více než 1 m.

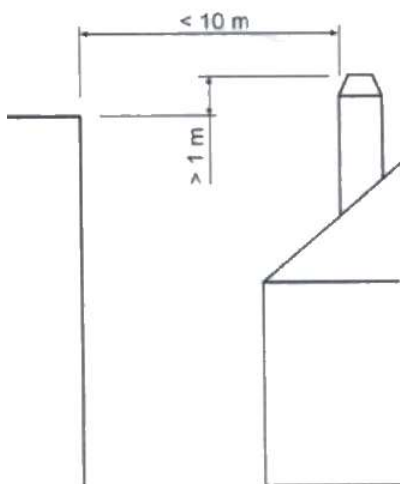

Figure No.6 - Vzdálenosti mezi korunou komína a objekty v okruhu 10 m

Koruna komína musí překonat jakoukoli sousední budovu nebo překážku nacházející se v okruhu 10 až 20 m od vyústění komína.

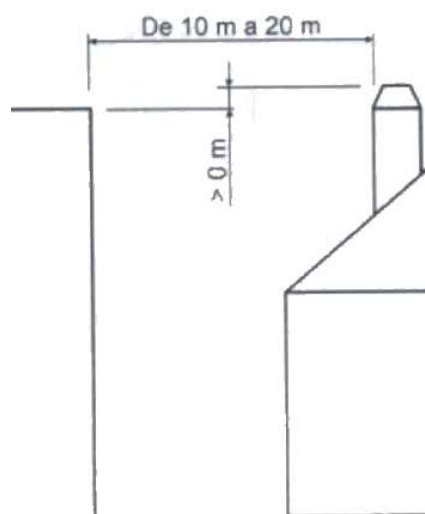

Figure No.7 - Vzdálenosti mezi korunou komína a objekty v okruhu 10 až 20 m.

3. NÁVOD K POUŽITÍ

Výrobce nenese žádnou odpovědnost za poškození dílů způsobené nesprávným použitím nedoporučených paliv, úpravami spotřebiče nebo způsobem jeho instalace.
Používejte pouze originální náhradní díly.

Při používání spotřebiče je nutné dodržovat všechny místní a národní předpisy, včetně těch, které se týkají národních a evropských norem.

Teplo se šíří sáláním a konvekcí přes přední a vnější stranu spotřebiče.

3.1. Palivo

Tento spotřebič se nesmí používat jako spalovací zařízení. Nepoužívejte nedoporučená paliva.

- Používejte suchá polena (max. 16% vlhkost), pokácená nejméně před 2 lety, očištěná od pryskyřice a uložená na chráněném, větraném místě.
- Používejte tvrdá dřeva s vysokou kalorickou hodnotou a dobrou tvorbou žáru.
- Velké kmeny by měly být před uskladněním rozřezány na použitelné délky. Kmeny by měly mít maximální průměr 150 mm.
- Jemně nasekané dřevo má větší tepelný výkon, ale také rychleji hoří.

Optimální paliva:

- Buk.

Ostatní paliva:

- Dub, kaštan, jasan, javor, bříza, jilm atd.

- Borovicová a eukalyptová polena mají nízkou hustotu, vytvářejí velmi dlouhé plameny a mohou způsobit rychlejší opotřebení součástí spotřebiče než obvykle.

- Pryskyřičné dřevo může znamenat, že spotřebič a kouřovod je třeba čistit častěji.

Nepovolená paliva:

- Všechny druhy uhlí a kapalných paliv.
- "Zelené dřevo". Zelené nebo vlhké dřevo snižuje výkon spotřebiče a vede k usazování sazí a dehtu na vnitřních stěnách kouřovodu, které jej ucpávají.
- "Obnovené dřevo". Spalování upraveného dřeva (železniční pražce, telegrafní sloupy, překližky, dřevovláknité desky, palety atd.) rychle blokuje systém (usazování sazí a dehtu), poškozuje životní prostředí (znečištění, zápach) a může vést k deformaci topeniště v důsledku přehřátí.
- Všechny materiály, které nejsou ze dřeva (plast, plechovky od sprejů atd.)
- Nikdy nepoužívejte benzín, benzínové palivo do lamp, parafín, tekutinu do zapalovačů na dřevěné uhlí, etylalkohol nebo podobné kapaliny k zapálení nebo opětovnému rozdělení ohně v zařízení. Všechny tyto kapaliny uchovávejte mimo dosah zařízení, pokud je používáno.

Zelené a přepracované dřevo může způsobit požár v komíně.

Následující graf ukazuje, jak vlhkost palivového dřeva ovlivňuje jeho tepelný výkon:

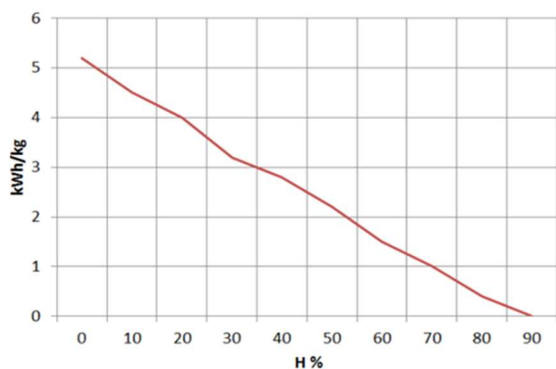

Figure No.8 - Vztah mezi vlhkostí palivového dřeva a tepelným výkonem.

3.2. Popis částí spotřebiče

3.2.1. Provozní komponenty

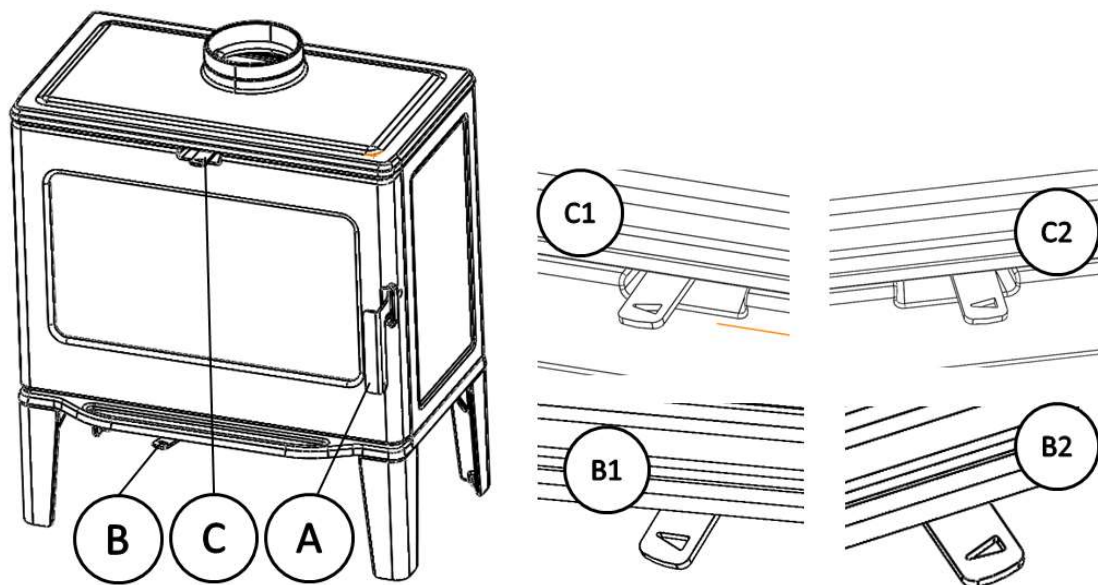

Figure No.9 - Provozní součásti spotřebiče

- A: Rukojeť dvířek topeniště
- B: Primární přívod vzduchu
 - B1 otevřený (vpravo)
 - B2 zavřeno (vlevo)
- C: Sekundární přívod vzduchu

- C1 otevřený (vpravo)
- C2 zavřeno (vlevo)

3.3. Osvětlení

Používání spotřebiče za teplého počasí (teplé dny, časně odpolední hodiny za slunečných dnů) může vést k problémům s osvětlením a prouděním vzduchu.

Určité povětrnostní podmínky, jako je mlha, led, vlhkost pronikající do kouřovodu atd., mohou bránit dostatečnému proudění vzduchu v kouřovodu a vést k udušení.

Pro uspokojivé zapálení spotřebiče postupujte následujícím způsobem:

- Otevřete dvířka topeniště a naplno otevřete všechny přívody vzduchu do topeniště.
- Do ohniště vložte papír nebo podpalovač a dřevěné třísky.
- Zapalte papír nebo podpalovač.
- Dvířka nechte mírně pootevřená na šířku dvou až tří prstů asi 15 minut, dokud se sklo nezahřeje.
- Při prvním zapálení spotřebiče by měl být oheň mírný, aby se části spotřebiče mohly rozšířit a vysušit.

Důležité: Při prvním zapnutí může spotřebič vydávat kouř a zvláštní pachy. To není důvod k obavám. Během prvních

několika hodin provozu otevřete venkovní okno, aby se místnost vyvětrala.

Pokud se v okolí spotřebiče objeví voda, vzniká kondenzací vlhkosti ze dřeva při zapálení ohně. Tato kondenzace se přestane objevovat, jakmile spotřebič třikrát nebo čtyřikrát zapálíte a přizpůsobí se svému kouřovodu. Pokud nezmizí, zkontrolujte tah kouřovodu (délku a průměr kouřovodu, izolaci kouřovodu, vzduchotěsnost) a vlhkost použitého dřeva.

3.4. Bezpečnost

Pod spotřebičem neskladujte hořlavé materiály.

3.5. Nakládání paliva

Při nakládání palivového dřeva otevírejte dvířka topeniště opatrně a zabraňte náhlému vniknutí vzduchu do topeniště, aby se kouř nedostal do místnosti, ve které je spotřebič instalován.

Tuto operaci provádějte v rukavicích, aby nedošlo k popálení rukou.

Maximální výška nákladu musí být přibližně jedna třetina výšky topeniště.

Minimální interval mezi zatížením pro jmenovitý tepelný výkon je 60 minut.

Vždy nakládejte se jmenovitým množstvím (viz tabulka v části 1.1).

Pro minimální spalování (např. v noci) použijte silnější polena.

Když je topeniště naloženo, zavřete dvířka.

. U spotřebičů s vermikulitovým vnitřkem buďte při vkládání polen do topeniště opatrní. Vermikulit je křehký materiál a při nárazu může prasknout. Použití dřeva s nedoporučenou vlhkostí rychle poškodí vermikulitové části.

3.6. Operace

Spotřebič by měl být provozován se zavřenými dvířky.

Z bezpečnostních důvodů nikdy neuzavírejte všechny přívody spalovacího vzduchu do spotřebiče.

Přívod primárního vzduchu

Otevřením tohoto přívodu vstupuje vzduch do topeniště přes mřížku topeniště.

Přívod sekundárního vzduchu

Otevřením tohoto přívodu vstupuje vzduch do topeniště přes horní část dvířek topeniště.

DŮLEŽITÉ: Udržování otevřeného přívodu sekundárního vzduchu pomáhá udržovat sklo dveří déle čisté.

Sání vzduchu s dvojitým spalováním

Vzduch vstupuje do plamene, čímž je dosaženo účinnějšího a méně znečišťujícího

spalování, protože dochází k následnému spalování, při němž shoří částice, které nebyly spáleny při prvním spalování. Tím se zvyšuje výkon spotřebiče a snižují se emise.

Sání vzduchu s dvojitým spalováním není nastavitelné, je vždy otevřené.

DŮLEŽITÉ: Spotřebič je vystaven extrémním teplotním změnám a v důsledku toho může při provozu vydávat zvuky. Tyto zvuky jsou přirozeným důsledkem rozpínání/smršťování součástí, z nichž se spotřebič skládá. Nelekejte se těchto zvuků.

Chcete-li dosáhnout maximálního výkonu, otevřete všechny přívody vzduchu do topeniště a chcete-li dosáhnout minimálního výkonu, spíše je zavřete. Pro běžné použití doporučujeme uzavřít primární sání a sekundární nechat otevřené z 20 %.

U spotřebičů třídy B nebo BE (bez potrubí spalovacího vzduchu z ulice) může v době, kdy se spotřebič nepoužívá, představovat sestava potrubí spotřebiče a spalovacího kanálu cestu úniku tepla do ulice. Pokud spotřebič není v provozu, doporučuje se nechat přívodní vzduchové registry do spalovací komory uzavřené, aby se tyto energetické ztráty minimalizovaly.

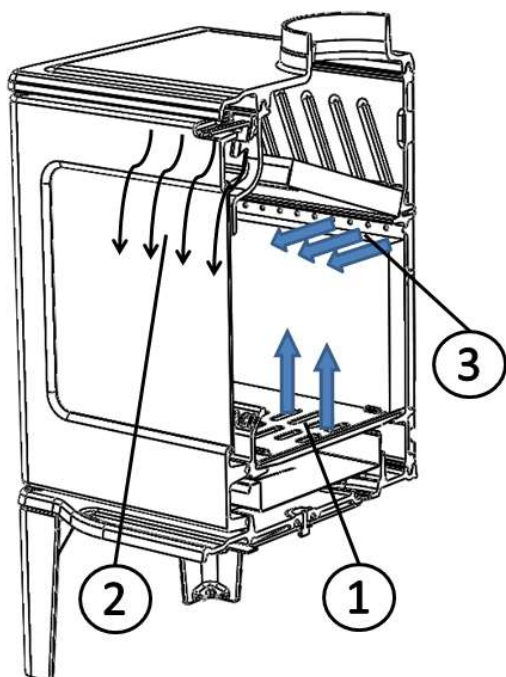

Figure No.10 - Přívody spalovacího vzduchu

- 1- Přívod primárního vzduchu; reguluje vzduch pod roštem.
- 2- Přívod sekundárního vzduchu; reguluje přívod vzduchu pro sklo (mytí vzduchem).
- 3- Dvojitý přívod spalovacího vzduchu; zadní stěna má pod přepážkou trvalé větrací otvory, které umožňují dodatečné spalování. Není nastavitelný.

3.7. Odstraňování popela

Po dlouhodobém používání spotřebiče je nutné odstranit popel z topeniště. Popelník vyjměte, když je studený nebo když použijete něco, čím zabráníte popálení (rukavice).

Nikdy nevyhazujte žhavé uhlíky do odpadkového koše.

Přístup k popelníku získáte otevřením dvířek spotřebiče.

3.8. Deflektory.

Spotřebič má 2 vermikulitové deflektory a výztuhu z nerezové oceli, která je spojuje.

Demontáž deflektoru Bidart

Nejprve vyjměte výztuhu z nerezové oceli.

Za tímto účelem otočte výztuhu podle obrázku:

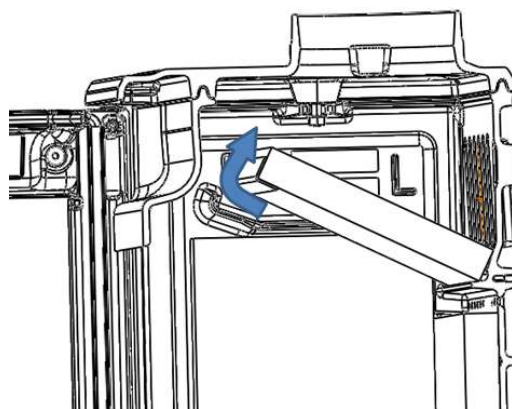

Figure No.11 - Otáčení výztuže

Poté ji vytáhněte směrem k přední části spotřebiče, aby se uvolnila z vermikulitových částí.

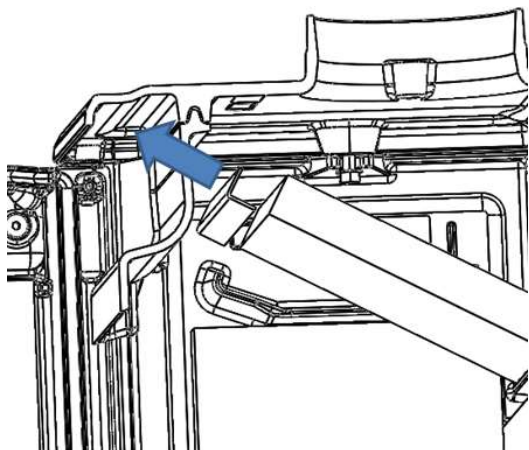

Figure No.12 - Uvolnění výztuže

Nakonec lze vyjmout vermikulitové deflektory podle obrázku:

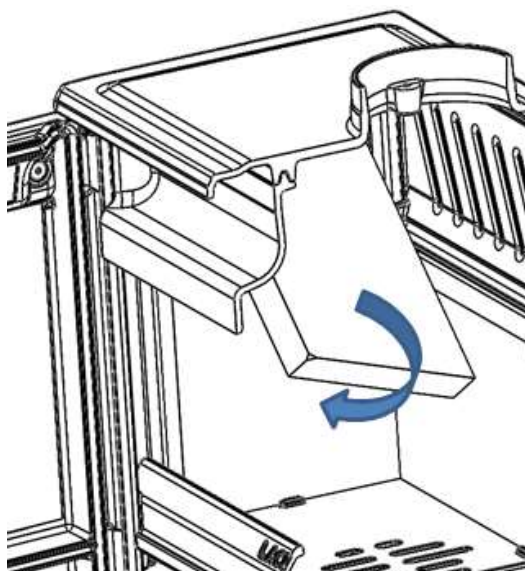

Figure No.13 - Vyjmutí vermikulitových deflektorů

4. ÚDRŽBA A DŮLEŽITÉ RADY

4.1. Údržba spotřebiče

Spotřebič, přípojovací potrubí kouřovodu a kouřovod je třeba pravidelně čistit, zejména po delší době nepoužívání.

4.1.1. Topeniště

Vyčistěte prostor topeniště od popela apod.

4.1.2. Uvnitř spotřebiče

Vnitřek topeniště je přístupný také zespodu, a to vytažením - zatlačením litinové mřížky a vyjmutím popelníku. Vyčistěte prostor od popela skrz dutinu, která zůstala po vyjmutí (v případě potřeby použijte vysavač).

Vyčistěte prostor topeniště od popela. Vyčistěte deflektory, kde se mohou usazovat saze.

4.1.3. Zásuvka kouřovodu

Pro správnou funkci spotřebiče je nutné udržovat prostor zásuvky kouřovodu stále čistý.

Musí se čistit tak často, jak je potřeba. Četnost čištění závisí na míře používání spotřebiče a druhu používaného paliva.

4.1.4. Lakované díly z ocelového plechu a litiny.

Tyto části by se měly čistit kartáčem nebo suchým hadříkem. Díly nenavlhčujte: ocel by mohla zrezivět a barva by mohla vytvořit puchýře a odštěpky. Zvláště opatrní buďte při čištění skla: použité kapaliny nesmí navlhčit lakovanou ocel.

4.1.5. Sklo topeniště

Aby sklo zůstalo co nejdéle čisté, měl by být sekundární vzduchový registr otevřený. V průběhu hodin používání se však sklo může znečistit. K jeho vyčištění použijeme specifické odmašťovací přípravky nebo prostředky pro suché čištění, které jsou k tomuto úkolu určeny.

Čištění provádějte při studeném skle a dbejte na to, abyste čisticí prostředek nepoužili přímo na sklo, protože pokud by se dostal do kontaktu se zavírací šňůrou dveří, mohlo by dojít k jeho poškození. Čisticí prostředek naneste na hadřík.

Je také důležité zabránit tomu, aby se čisticí kapalina dostala do pohyblivého mechanismu pokladny, protože by mohlo dojít k jeho zablokování.

Upozornění: Pokud spotřebič používáme v tahu vyšším než 15 Pa nebo spalujeme více dřeva (za hodinu), než je uvedeno v tabulce 1.1, vystavujeme spotřebič vyšším pracovním podmínkám, než jsou pro něj určeny. To může vést k agresivnímu znečištění skla (bílá svatozář), které nelze vyčistit tradičním způsobem.

Pozor, keramické sklo vitro je připraveno na teplotu 700 °C. Nikdy nenechávejte hořící dřevo nebo plamen hoření delší dobu šlehat o sklo. V takovém případě by se sklo vystavilo teplotám nad 750 °C, což by mohlo změnit vnitřní strukturu skla a způsobit jeho neprůhlednost (nevratný jev).

4.1.6. Registry nasávání vzduchu

V přívodu vzduchu do spalovacích registrů se mohou hromadit zbytky popela, pilin, čisticích kapalin atd., které omezují

nebo brání jeho pohybu. V těchto případech je třeba je uvolnit a vyčistit.

4.2. Údržba komínového průduchu

VELMI DŮLEŽITÉ: Aby se předešlo mimořádným událostem (požárům komína apod.), je nutné pravidelně provádět údržbu a čištění; pokud je spotřebič často používán, je třeba komín a připojovací potrubí kouřovodu vymetat několikrát ročně.

V případě požáru v komíně uzavřete tah komína, zavřete dveře a okna, odstraňte uhlíky z topeniště, ucpěte připojovací otvor vlhkou tkaninou a zavolejte hasiče.

4.3. Důležité rady

Společnost Lacunza doporučuje používat pouze náhradní díly autorizované společností Lacunza.

Společnost Lacunza nenesе žádnou odpovědnost za jakékoli úpravy výrobku, které nepovolila.





Tento spotřebič produkuje teplo a při kontaktu s ním může dojít k popálení.

Po zhasnutí může tento spotřebič zůstat po určitou dobu HORKÝ. **DBEJTE NA TO, ABY SE K NĚMU NEPŘIBLIŽOVALY MALÉ DĚTI.**

5. ŘEŠENÍ PROBLÉMŮ



Tento symbol znamená, že k provedení operace by měl být přivolán kvalifikovaný odborník.

Problém	Pravděpodobné příčiny		Řešení
Oheň se správně nerozhoří Oheň nezůstává hořet	Zelené nebo vlhké dřevo		Používejte tvrdé dřevo, pokácené nejméně před dvěma lety a uložené na chráněném a větraném místě.
	Kmeny jsou příliš velké		K zapálení ohně použijte zmačkaný papír nebo podpalovač a suché dřevěné třísky. K udržování ohně používejte štípaná polena
	Nekvalitní dřevo		Používejte tvrdé dřevo, které vytváří teplo a žár (kaštan, jasan, javor, bříza, jilm, buk atd.).
	Nedostatečné množství primárního vzduchu		Zcela otevřete přívody primárního a sekundárního vzduchu, případně mírně pootevřete dvířka. Otevřete mřížku přívodu venkovního vzduchu
	Nedostatečný stoupavý proud		Zkontrolujte, zda není zablokován tah. V případě potřeby odstraňte saze. Zkontrolujte, zda je kouřovod v bezvadném stavu (vzduchotěsný, izolovaný, suchý atd.).
Oheň se příliš rozhořívá	Nadměrné množství primárního vzduchu		Částečně nebo úplně uzavřete přívody primárního a sekundárního vzduchu.
	Nadměrný stoupavý proud		Instalace tlumiče průvanu
Kouř vznikající při zapálení	Nekvalitní dřevo		Nespalujte trvale třísky, tesařské zbytky (překližky, palety atd.).
	Studený kouřovod		Zahřejte kouřovod spálením kousku papíru v topeništi.
Kouř při hoření	V místnosti je nízký tlak		V místnostech s řízenou mechanickou ventilací nechte otevřené venkovní okno, dokud se oheň plně nerozhoří.
	Příliš málo naloženého dřeva		Zatížení podle doporučení. Výrazně menší než doporučené zatížení vede k nízké teplotě kouře a k poklesu proudění.
	Nedostatečný stoupavý proud		Zkontrolujte stav kouřovodu a izolace. Zkontrolujte, zda není potrubí ucpané. V případě potřeby vyčistěte mechanicky
	Vítr vniká do kouřovodu		Instalace systému proti spadu (Cowl) v horní části komína.
Nedostatečně se zahřívá	V místnosti je nízký tlak		V místnostech s řízeným mechanickým větráním musí být přívod venkovního vzduchu.
	Nekvalitní dřevo		Používejte pouze doporučené palivo
Kondenzace vody (po zapálení spotřebiče více než 3 až 4krát).	Příliš málo naloženého dřeva		Zatížení podle doporučení. Zatížení výrazně menší než doporučené vede k nízké teplotě kouře a kondenzaci.
	Zelené nebo vlhké dřevo		Používejte tvrdé dřevo, pokácené nejméně před dvěma lety a uložené na chráněném a větraném místě.
	Stav kouřovodu		Prodlužte kouřovod (minimálně 5-6 metrů). Dýmovod řádně izolujte. Zkontrolujte vzduchotěsnost kouřovodu/spotřebiče.

6. ZÁKLADNÍ ČLENĚNÍ

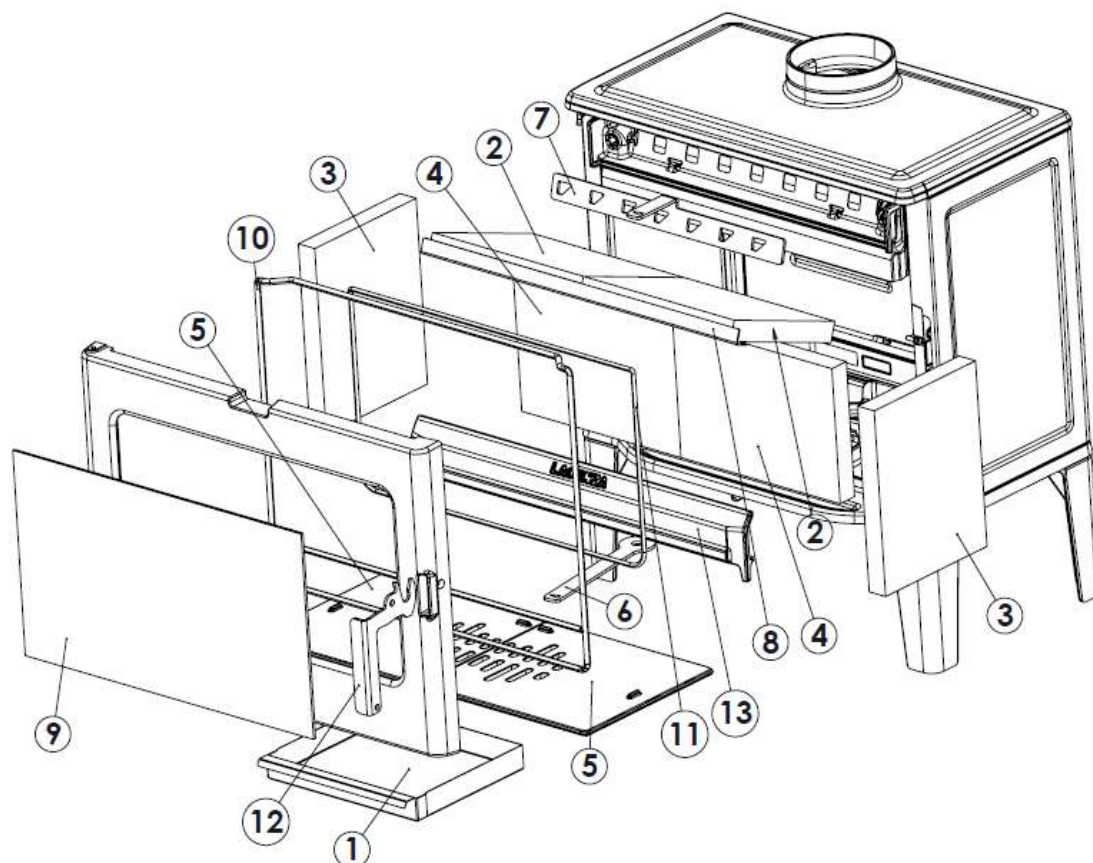

Nº	CÓDIGO	DENOMINACION	CANTIDAD
1	5020000916	Cenicero Bidart-Biarritz	1
2	5020000917	Deflector vermiculita Bidart-Biarritz	2
3	5020000918	Lateral vermiculita Bidart-Biarritz	2
4	5020000919	Trasera vermiculita Bidart-Biarritz	2
5	5020000920	Parrilla hogar Bidart-Biarritz	2
6	5020000921	Pieza móvil registro primario Bidart-Biarritz	1
7	5020000922	Pieza móvil registro secundario Bidart-Biarritz	1
8	5020000923	Angulo sujeción deflector Bidart-Biarritz	1
9	5029000000	Cristal puerta hogar Bidart	1
10	500900000010	Cordón cierre puerta negro Ø8mm Bidart-Biarritz	2,7m
11	5000000000510	Cordon plano autoadhesivo 8x2mm Bidart-biarritz	2m
12	5020000924	Manilla asa puerta hogar Bidart-Biarritz	1
13	5020000925	Separador hogar Bidart-Biarritz	1

7. RECYKLACE VÝROBKŮ

Za recyklaci spotřebiče je odpovědný výhradně jeho majitel, který musí postupovat v souladu s platnými zákony své země, pokud jde o bezpečnost, respektování a ochranu životního prostředí. Po skončení životnosti nesmí být výrobek likvidován společně s komunálním odpadem.

Lze je odevzdávat do konkrétních středisek tříděného sběru zřízených obcemi nebo u prodejců, kteří tuto službu nabízejí. Selektivní likvidace výrobku zabraňuje možným negativním důsledkům pro životní prostředí a zdraví a umožňuje zpětné využití materiálů, z nichž se skládá, čímž se dosáhne významných úspor energie a zdrojů.

Lze jej rozebrat (díly se montují pomocí šroubů nebo nýtů) a součásti lze uložit do příslušných recyklačních kanálů. Součásti spotřebiče jsou: ocel, litina, sklo, izolační materiály, elektromateriál atd.



LACUNZA®

8. PROHLÁŠENÍ O SHODĚ

DECLARACIÓN DE PRESTACIONES Conforme al R. E. Productos Construcción (UE) N° 305/2011
DÉCLARATION DE PERFORMANCE Selon le Règlement (UE) N° 305/2011
DICHIARAZIONE DI PRESTAZIONE In base al Regolamento (UE) N° 305/2011
DECLARATION OF PERFORMANCE According to Regulation (UE) N° 305/2011
DECLARAÇÃO DE PRESTAÇÕES Em base com o Regulamento (UE) N° 305/2011

1. Nombre y/o código de identificación única del producto:
Nom-code d'identification unique du produit
Nome-codice identificativo unico del prodotto
Unique identifier nome-code for product
Nome-código de identificação único do produto
 - Marca, marque, marca, mark, marca: **Lacunza**
 - Tipo, type, tipo, type, tipo: **Estufa, Poêle, Stufa, Stove, Aquecedor**
 - Modelo, modèle, modello, model, modelo: **BIARRITZ, BIDART**
2. **Uso o usos previstos del producto:** Estufa de carga manual, para quemar combustibles sólidos (indicado en instrucciones), cuya función es calentar el espacio en el que está instalada.
Utilisation prévue du produit: Poêle qui se charge manuellement, conçu pour brûler des combustibles solides (indiqués dans le Manuel d'Instructions), dont la fonction est de chauffer l'espace où il est installé.
Usi previsti del prodotto: Stufa a carico manuale, per bruciare combustibili solidi (indicati nelle istruzioni), la cui funzione è riscaldare lo spazio in cui è installato.
Intended uses of the product: Stove to be loaded by hand and designed to burn solid fuels (indicated in instructions), whose function is to heat the space in which it is installed.
Utilização prevista do produto: Aquecedor de carga manual, para queimar combustíveis sólidos (indicado nas instruções), cuja função é aquecer o espaço no qual está instalado.
3. Nombre y dirección del fabricante: **LACUNZA KALOR GROUP S.A.L.**
Nom et adresse du fabricant: **Pol. Ind. Ibarrea s/n 31800 Alsasua (Navarra) (España)**
Nome e indirizzo del fabbricante: **Téléfono: (0034) 948563511**
Name and adress of the manufacturer: **Fax: (0034) 948563505**
Nome e endereço do fabricante: **Email: comercial@lacunza.net**
4. Sistema de evaluación y verificación de la constancia de las prestaciones: 3
Système d'évaluation et contrôle de la constante de performance: 3
Sistema di valutazione e verifica della costanza della prestazione: 3
Assessment and verification system for constancy of performance: 3
Sistema de avaliação e verificação da regularidade do desempenho: 3
5. Organismo Notificado, Laboratoire notifié, Laboratorio notificato, Laboratory notified, Laboratório notificado:
SGS NEDERLAND B.V. N° 0608
Leemansweg 51
6827 BX Arnhem (The Netherlands)
Por el sistema, Selon le system, In base al system, Based on system, Em base ao system : 3.
Documento emitido (fecha), Numéro du rapport d'essai (date), Numero rapporto di prova (data), Test report number (date), Número relação de prova (data): **EZKA/2019-06/0005-3 (23-04-2020)**

6. Prestaciones declaradas, Performance déclarée, Prestazioni dichiarate, Services declare, Desempenhos declarados:

Especificaciones técnicas armonizadas, Spécifications techniques armonices, Specifica tecnica armonizzata, Harmonised technical specifications, Especifica técnica harmonizada EN13240:2001/A2:2004/AC:2006/AC:2007	
Características esenciales, Caractéristiques essentielles, Caratteristiche essenziali, Essential features, Características essenciais	Prestaciones, Performance, Prestazione, Services, Desempenho
Reacción al fuego, Resistance au feu, Resistenza al fuoco, Resistance to fire, Resistência ao fogo	Cumple, Conforme, Conforme, Compliant, Em Conformidade
Distancia mínima de seguridad a materiales combustibles, Distance minimum aux matériaux combustibles, Distanza minima da materiali combustibili, Minimum distance from combustible material, Distância mínimo de materiais combustíveis	Izquierda, gauche, sinistra, left, esquerda: 600mm Derecha, droite, diritto, right, direito: 600mm Trasera, arrière, retro, back, traseira: 600mm Delantera, avant, fronte, front, frente: 1400mm Encimera, dessus, sopra, above, acima: -
Temperatura humos a potencia térmica nominal, Température des fumées, Temperatura fumi, Fume temperatura, Temperatura dos gases de combustão	300 °C
CO 13% O2	0.08 %
CO 13% O2	1054 mg/m ³
NOx 13% O2	112 mg/m ³
OGC 13% O2	66 mg/m ³
PM ₁₀	14 mg/m ³
Desprendimiento de sustancias peligrosas, Rejet de substances dangereuses, Rilascio di sostanze pericolose, Release of hazardous substances, Lançamento de substâncias perigosas	Cumple, Conforme, Conforme, Compliant, Em Conformidade
Temperatura superficial, Température de surface, Temperatura superficiale, Surface temperatura, Temperatura superficial	Cumple, Conforme, Conforme, Compliant, Em Conformidade
Seguridad eléctrica, Sécurité électrique, Sicurezza elettrica, Electrical safety, Segurança elétrica	-
Presión máxima de servicio (paila), Pression maximale de service, Máxima pressione di esercizio, Maximun operating pressure, Máxima pressão de exercício	-
Resistencia mecánica (para soportar una chimenea/un conducto de humos), Résistance mécanique (pour soutenir la cheminée), Resistenza mecánica (per supportare il camino), Mechanical strength (to support the fireplace), Resistência mecânica (para suportar a chaminé)	Cumple, Conforme, Conforme, Compliant, Em Conformidade
Potencia térmica ambiente, Puissance rendue au milieu, Potenza resa all'ambiente, Power output to the environment, Potência libertada no ambiente	9 kW
Potencia térmica agua, Puissance rendue à l'eau, Potenza ceduta all'acqua, Power transferred to water, Potência cedida à água	-
Rendimiento energético, Rendement, Rendimento, Efficiency, Atuação	77 %

Las prestaciones del producto identificado en el punto 1 son conformes con las prestaciones declaradas en el punto 6.
La performance du produit cité au point 1 est conforme à la performance declare au point 6.
La prestazione del prodotto di cui al punti 1 è conforme alla prestazione dichiarata di cui al punto 6.
The performance of the product referred to in point 1 is consistent with the declared performance in point 6.
As declarações do produto identificado no ponto 1, estão conformes com as prestações declaradas no ponto 6.

La presente declaración de prestaciones se emite bajo la única responsabilidad del fabricante, indicado en el punto 3.
Cette déclaration de performance est délivrée sous la responsabilité exclusive du fabricant cité au point 3.
Si rilaccia la presente dichiarazione di prestazione sotto la responsabilità esclusiva del fabricante di cui al punto 3.
This declaration of performance is issued under the manufacturer's sole responsibility referred to in point 3.
É emitida a presente declaração de desempenho sob a responsabilidade exclusiva do fabricante referido no ponto 3.



LACUNZA®

9. CE MARK

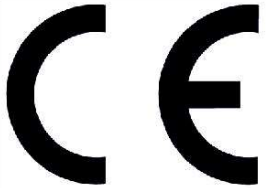
 18	LACUNZA KALOR GROUP S.A.L. Pol. Ind. Ibarrea s/n 31800 Alsasua (Navarra) (Spain)	
	Número, Nombre, Numero, Number, Número : ES-S-033	
Marca, marque, marca, mark, marca: Lacunza Tipo, type, tipo, type, tipo: Estufa, Poêle, Stufa, Stove, Aquecedor Modelo, modèle, modello, model, modelo: BIARRITZ, BIDART	Organismo notificado, Laboratoire notifié, Laboratorio notificato, Laboratory notified, Laboratorio notificado: SGS NEDERLAND B.V. N° 0608	
<p>Estufa de carga manual, para quemar combustibles sólidos (indicado en instrucciones), cuya función es calentar el espacio en el que está instalada.</p> <p>Poêle qui se charge manuellement, conçu pour brûler des combustibles solides (indiqués dans le Manuel d'Instructions), dont la fonction est de chauffer l'espace où il est installé.</p> <p>Stufa a carico manuale, per bruciare combustibili solidi (indicati nelle istruzioni), la cui funzione è riscaldare lo spazio in cui è installato.</p> <p>Stove to be loaded by hand and designed to burn solid fuels (indicated in instructions), whose function is to heat the space in which it is installed.</p> <p>Aquecedor de carga manual, para queimar combustíveis sólidos (indicado nas instruções), cuja função é aquecer o espaço no qual está instalado.</p>		
EN13240:2001/A2:2004/AC:2006/AC:2007		
Características esenciales, Caractéristiques essentielles, Caratteristiche essenziali, Essential features, Características essenciais	Prestaciones, Performance, Prestazione, Services, Desempenho	
Reacción al fuego, Resistance au feu, Resistenza al fuoco, Resistance to fire, Resistência ao fogo	Cumple, Conforme, Conforme, Compliant, Em Conformidade	
Distancia mínima de seguridad a materiales combustibles, Distance minimum aux matériaux combustibles, Distanza minima da materiali combustibili, Minimum distance from combustible material, Distância mínimo de materiais combustíveis	Izquierda, gauche, sinistra, left, esquerda: 1000mm Derecha, droite, diritto, right, direito: 1000mm Trasera, arrière, retro, back, traseira: No Combusti. Delantera, avant, fronte, front, frente: 1100mm Encimera, dessus, sopra, above, acima: 800mm	
Temperatura humos a potencia térmica nominal, Température des fumées, Temperatura fumi, Fume temperatura, Temperatura dos gases de combustão	300 °C	
Emisión productos combustión, Emisión des produits de combustion, Emisión prodotti combustione, Combustión productos emissions, Emissões de produtos de combustão	Cumple, Conforme, Conforme, Compliant, Em Conformidade	
Concentración media CO al 13% O2, Concentration moyenne CO al 13% O2, CO concentrazione media di O2%, Average concentration CO to O2%, CO concentração média de O2%	0.08 %	
Desprendimiento de sustancias peligrosas, Rejet de substances dangereuses, Rilascio di sostanze pericolose, Release of hazardous substances, Lançamento de substâncias perigosas	Cumple, Conforme, Conforme, Compliant, Em Conformidade	
Temperatura superficial, Température de surface, Temperatura superficiale, Surface temperatura, Temperatura superficial	Cumple, Conforme, Conforme, Compliant, Em Conformidade	
Seguridad eléctrica, Sécurité électrique, Sicurezza elettrica, Electrical safety, Segurança elétrica	-	
Presión máxima de servicio (paila), Pression maximale de service, Máxima pressione di esercizio, Maximun operating pressure, Máxima pressão de exercício	-	
Resistencia mecánica (para soportar una chimenea/un conducto de humos), Resistence mécanique (pour soutenir la cheminée), Resistenza mecánica (per supportare il camino), Mechanical strength (to support the fireplace), Resistência mecânica (para suportar a chaminé)	Cumple, Conforme, Conforme, Compliant, Em Conformidade	
Potencia térmica ambiente, Puissance rendue au milieu, Potenza resa all'ambiente, Power output to the environment, Potência libertada no ambiente	9 kW	
Potencia térmica agua, Puissance rendue à l'eau, Potenza ceduta all'acqua, Power transferred to wáter, Potência cedida à água	-	
Rendimiento energético, Rendement, Rendimento, Efficiency, Atuação	77 %	

LACUNZA KALOR GROUP S.A.L
Pol. Ind. Ibarrea 5A
31800 Alsasua (Navarra) Spain
Tel.: (00 34) 948 56 35 11
Fax.: (00 34) 948 56 35 05
e-mail: comercial@lacunza.net
Website: www.lacunza.net
EDITION: 2

