

Atlantic 600

Ocean 600

Návod

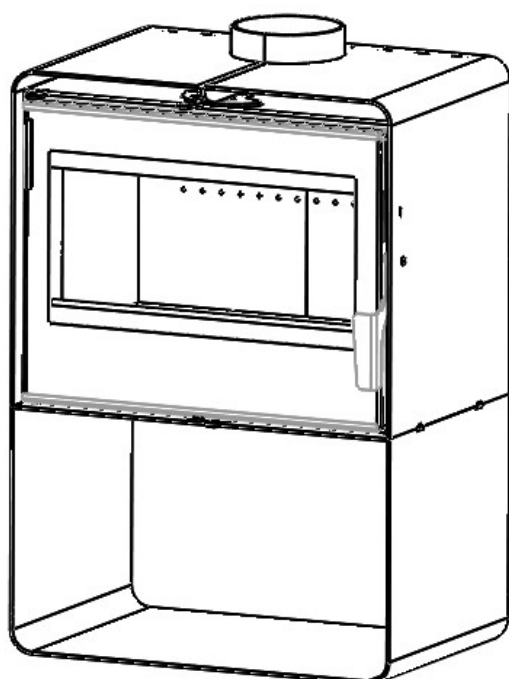

LACUNZA[®]

Lacunza vám gratuluje k vaší volbě.
Společnost Lacunza, která je držitelem certifikátu ISO 9001, zaručuje kvalitu svých spotřebičů a zavazuje se vyhovět potřebám svých zákazníků.

Společnost Lacunza, která si je jistá know-how, jež jí poskytuje více než 50 let zkušeností, využívá při navrhování a výrobě celého sortimentu spotřebičů vyspělé technologie. Tento dokument vám pomůže instalovat a používat spotřebič za optimálních podmínek pro vaše pohodlí a bezpečnost.

OBSAH

1. PŘEDSTAVENÍ VÝROBKU	3
1.1. Stručná charakteristika	3
2. Pokyny pro instalátéra	6
2.1. Upozornění pro instalátory	6
2.2. Prostor pro instalaci	6
2.2.1. Větrání místnosti	6
2.2.2. Umístění spotřebiče v místnosti	7
2.3. Instalace spotřebiče	7
2.3.1. Podlaha	7
2.3.2. Bezpečnostní vzdálenosti	7
2.3.3. Kontroly před prvním zapálením	7
2.3.4. Nastavení výšky a vyrovnání spotřebiče	7
2.3.5. Připojení ke kouřovodu	7
2.4. Komínový průduch	8
2.4.1. Typ kouřovodu	8
2.4.2. Koruna komína	8
2.4.3. Špatný odvod spalin	9
3. NÁVOD K POUŽITÍ	11
3.1. Palivo	11
3.2. Popis částí spotřebiče	12
3.2.1. Provozní komponenty	12
3.3. Osvětlení	13
3.4. Bezpečnost	13
3.5. Nakládání paliva	13
3.6. Operace	14
3.7. Odstraňování popela	15

3.8. Deflektory	15
4. ÚDRŽBA A DŮLEŽITÉ RADY.....	17
4.1. Údržba spotřebiče.....	17
4.1.1. Topeniště	17
4.1.2. Uvnitř spotřebiče.....	17
4.1.3. Zásuvka kouřovodu	17
4.1.4. Lakované díly z ocelového plechu a litiny.....	17
4.1.5. Sklo topeniště.....	17
4.2. Údržba komínového průduchu.....	18
4.3. Důležité rady	18
5. ŘEŠENÍ PROBLÉMŮ	19
6. ZÁKLADNÍ ČLENĚNÍ	20
7. RECYKLACE VÝROBKŮ	22
8. PROHLÁŠENÍ O SHODĚ	23
9. CE MARK	26

1. PŘEDSTAVENÍ VÝROBKU

Pro optimální provoz spotřebiče doporučujeme, abyste si před prvním zapnutím spotřebiče pečlivě přečetli tento návod. V případě problémů nebo obav vás vyzýváme, abyste se obrátili na svého prodejce, který s vámi bude spolupracovat.

Za účelem zdokonalení výrobku si výrobce vyhrazuje právo provádět změny bez předchozího upozornění prostřednictvím aktualizace tohoto dokumentu.

Tento spotřebič je určen ke spalování dřeva za zcela bezpečných podmínek.

VAROVÁNÍ: Chybná instalace může mít vážné následky.

Instalaci a všechny nezbytné úkony pravidelné údržby musí provádět autorizovaný instalatér v plném souladu se specifikacemi uvedenými v právních předpisech platných v každé zemi a v tomto návodu.

1.1. Stručná charakteristika

	Jednotka	Ocean 600 Atlantic 600	
Provozní spotřebič	-	Přerušované	
Klasifikace spotřebičů	-	Typ B	
Preferované palivo	-	Dřevěná polena (vlhkost < 25 %)	
Funkce nepřímého vytápění	-	NE	
Hodnoty na jmenovitém výkonu	Jmenovitý výkon do atmosféry (Přímo) (P_{nom})	kW	12
	Účinnost na P_{nom} (η_{nom})	%	85
	Emise CO při 13% O ₂ při P_{nom} (CO_{nom})	mg/m ³	500
	Emise NO _x při 13% O ₂ při P_{nom} (NO_{xnom})	mg/m ³	111
	OGC emise při 13% O ₂ při P_{nom} (OGC_{nom})	mg/m ³	28
	Emise PM při 13% O ₂ při P_{nom} (PM_{nom})	mg/m ³	12
	Optimální odvod kouře na P_{nom} (p_{nom})	Pa	12
	Teplota spalin při P_{nom} (T_{nom})	°C	252
	Teplota plynu na přírubě spalinové zásuvky při P_{nom}	°C	302
	Kmitočet zatížení záznamu na P_{nom}	h	1
	Hmotnostní průtok plynu při P_{nom}	g/s	7.9
	Spotřeba dřeva (buk) při P_{nom}	kg/h	3.3
	Třída teploty komínu	-	T400
Rozměry ohniště			
Šířka	mm	530	
Hloubka	mm	280	
Užitečná výška	mm	220	
Maximální délka klád	cm	50	

Objem vyhřívání (45W/m ³) při P _{nom}	m ³	267
Kapacita popelníku	L	1.5
Hmotnost	kg	90
Průměr spalinové zásuvky (d _{out})	mm	150
Typ tepelného výkonu/regulace pokojové teploty	Jednostupňový tepelný výkon, bez regulace pokojové teploty	
Třída energetické účinnosti	-	A+
Index energetické účinnosti (EEI)	-	113
Sezónní energetická účinnost vytápění prostor (η _s)	%	75

Poznámka: Hodnoty uvedené ve výše uvedené tabulce jsou založeny na zkouškách provedených v souladu s normou UNE-EN 13240 s kmeny s nejvýše 18% vlhkostí a tlakovými podmínkami, jak je uvedeno v jednotlivých případech.

Upozornění: tento spotřebič je navržen a připraven pro práci s druhy paliva, stupněm vlhkosti paliva, zatížením paliva, frekvencí zatížení paliva, tahem kouřovodu a systémem instalace uvedenými v tomto návodu. Nedodržení těchto podmínek může vést k problémům se spotřebičem (zhoršení kvality, kratší životnost atd.), na které se nevztahuje záruka Lacunza.

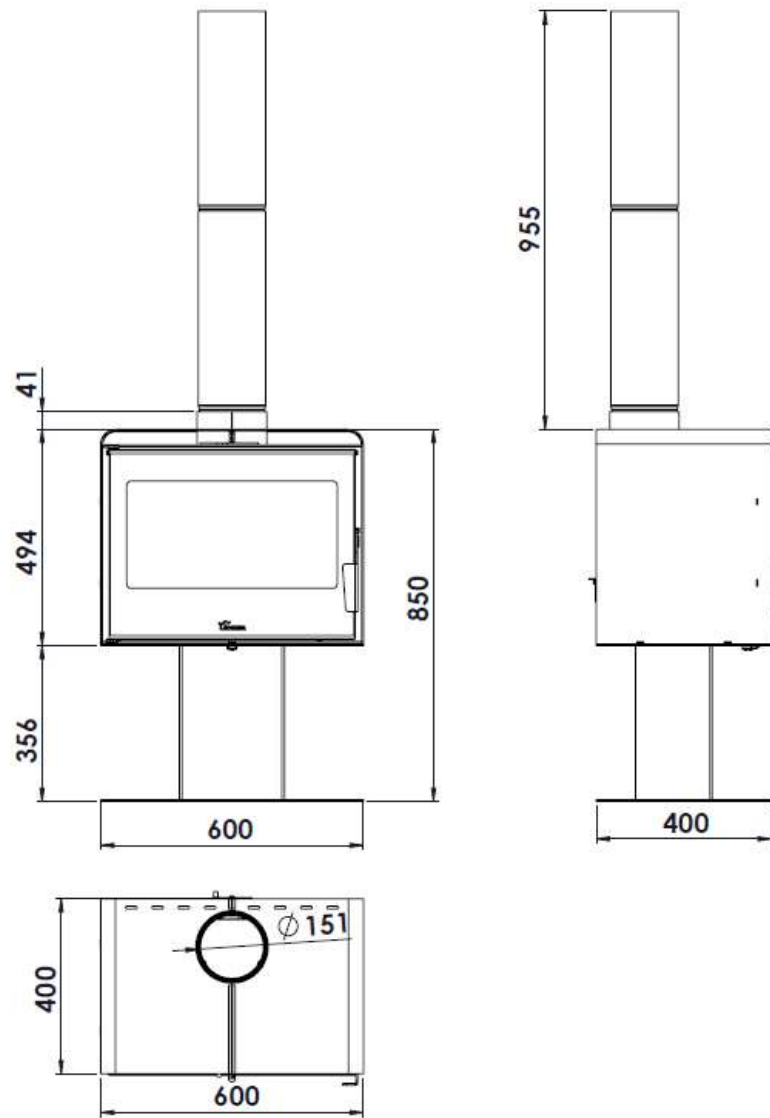

Figure No.1 - Rozměry řady Ocean/Atlantic v mm

2. POKYNY PRO INSTALACI

2.1. Upozornění pro instalátory

Při instalaci spotřebiče je nutné dodržovat všechny místní a národní předpisy, včetně všech předpisů týkajících se národních a evropských norem.

Instalaci spotřebiče musí provádět autorizovaný instalatér.

Nesprávně nainstalovaný spotřebič může vést k vážným událostem (požár, vznik škodlivých plynů, poškození okolních zařízení atd.).

Odpovědnost společnosti Lacunza je omezena na dodávku materiálu a nezahrnuje instalaci spotřebiče.

2.2. Prostor pro instalaci

2.2.1. Větrání místnosti

Spotřebič potřebuje ke své správné činnosti kyslík (vzduch). Zajistěte vhodný přívod vzduchu do místnosti, ve které je spotřebič umístěn. Toto množství kyslíku doplňuje kyslík, který potřebujeme k dýchání (obnova vzduchu).

Aby byla zajištěna vysoká kvalita vzduchu, který dýcháte, a aby se předešlo možným nehodám způsobeným vysokou koncentrací plynů vznikajících při spalování (především oxidu uhličitého a oxidu uhelnatého), je naprosto nezbytné zajistit vhodnou obnovu vzduchu v místnosti, ve které je spotřebič namontován.

místnost musí mít vždy alespoň dvě trvalé mřížky nebo otvory do exteriéru pro obnovu vzduchu (jeden pro přívod a druhý pro odvod).

Pro instalaci svých spotřebičů doporučuje společnost Lacunza pro tyto otvory další část. Jedna z těchto dvou mřížek musí být umístěna vysoko v místnosti (ve vzdálenosti menší než 30 cm od stropu) a druhá nízko (ve vzdálenosti menší než 30 cm od podlahy). Obě mřížky se musí otevírat ven, aby se vzduch v místnosti obnovoval čerstvým vzduchem.

Mřížky přívodu vzduchu musí být umístěny tak, aby nemohlo dojít k jejich zablokování nebo náhodnému uzavření.

Minimální průřez, který musí mít každá z těchto mřížek, závisí na jmenovitém výkonu spotřebiče podle následující tabulky:

Output of the appliance (kW)	Minimum additional section of each of the grilles (cm ²)
$P \leq 10\text{kW}$	70
$10 < P \leq 15$	90
$15 < P \leq 20$	120
$20 < P \leq 25$	150
$25 < P \leq 30$	180
$30 < P \leq 35$	210
$P > 35$	240

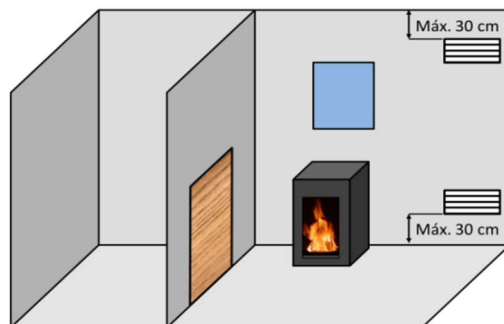

Figure No.1 - Směrné údaje pro větrací mřížky

Spotřebič musí být vždy používán se zavřenými dvířky.

V místnostech vybavených řízeným mechanickým větráním systém odsává a obnovuje okolní vzduch; v těchto případech je v místnosti mírně nízký tlak a je nutné instalovat neuzavíratelný přívod venkovního vzduchu o průřezu alespoň 90 cm².

2.2.2. Umístění spotřebiče v místnosti

Zvolte takové místo v místnosti, které podporuje dobrou distribuci horkého vzduchu konvekci a sáláním.

2.3. Instalace spotřebiče

2.3.1. Podlaha

Ujistěte se, že podstavec vydrží celkovou hmotnost spotřebiče a jeho skříně.

Přístroj by neměl být umístěn na hořlavém materiálu.

2.3.2. Bezpečnostní vzdálenosti

Dbejte na dodržení vzdáleností instalace spotřebiče od hořlavých materiálů. Pohled na spotřebič z čelní strany:

	Vzdálenost od hořlavých materiálů (mm)
Z pravé strany	600
Z levé strany	600
Ze zadní strany	600
Zepředu	1400
Z podlahy před spotřebičem	400

Mějte na paměti, že může být dokonce nutné chránit nehořlavý materiál, aby se zabránilo jeho rozbití, deformaci atd. v důsledku přehřátí, pokud nehořlavý

materiál není konstruován tak, aby odolával vysokým teplotám.

2.3.3. Kontroly před prvním zapálením

- Ujistěte se, že sklo není rozbité nebo poškozené.
- Ujistěte se, že průduch není ucpaný obalem nebo volnými díly.
- Zkontrolujte správnou polohu deflektorů.
- Ujistěte se, že vzduchotěsné spoje kouřového okruhu jsou v bezvadném stavu.
- Zkontrolujte, zda se dveře správně zavírají.
- Ujistěte se, že jsou všechny pohyblivé části namontovány na svém místě

2.3.4. Nastavení výšky a vyrovnaní spotřebiče

Spotřebič musí být vodorovně i svisle dokonale vyrovnaný, a to jak zepředu, tak ze stran (použijte vodováhu).

2.3.5. Připojení ke kouřovodu

Spotřebič musí být připojen ke komínovému průduchu pomocí speciálního potrubí určeného proti zplodinám hoření (např. z nerezové oceli, smaltované oceli atd.).

Chcete-li připojit kouřovod k přírubě nátrubku, vložte potrubí dovnitř příruby a utěsňte spoj protipožárním tmelem nebo protipožárním cementem, aby byl zcela vzduchotěsný.

Montážní firma musí zajistit, aby bylo potrubí připojené ke spotřebiči dobře upevněno a aby nemohlo dojít k jeho uvolnění z pouzdra (např. v důsledku dilatace vlivem teploty apod.).

2.4. Komínový průduch

Komínový průduch musí odpovídat současným normám pro instalaci komínů.

V místnostech vybavených řízenou mechanickou ventilací nesmí být vývod ventilace nikdy napojen na kouřovod.

Spotřebič musí mít vždy vlastní komínový průduch, nikdy nesmí sdílet komínový průduch s jiným spotřebičem.

2.4.1. Typ kouřovodu

Kouřovod musí být vyroben ze speciálního materiálu odolného vůči zplodinám hoření (např. nerezová ocel, smaltovaná ocel atd.).

Spotřebiče bez ústředního vytápění (bez zadního kotle) vyžadují izolovaný, dvouplášťový kouřovod pouze na těch úsecích, které vedou ven nebo přes chladné prostory. Jednoduché potrubí lze použít uvnitř budovy, teplo plynů slouží k vytápění místností a izolují se pouze ty úseky, kde by nadměrná teplota mohla způsobit škody.

Pokud je komín postaven, je nutné jej zatrubnit a izolovat, aby bylo zajištěno správné proudění vzduchu.

Průměr potrubí musí být po celé délce stejný jako průměr hrdla kouřovodu na spotřebiči, aby byla zajištěna správná funkce.

Kouřovod musí zabránit vnikání dešťové vody.

Kouřovod musí být po celé délce čistý a vzduchotěsný.

Kouřovod musí být vysoký nejméně 6 m a komínová hlavice nesmí bránit volnému odchodu plynů.

Pokud má kouřovod tendenci trpět spádem, je nutné namontovat účinný kryt

proti spádu, statický kryt nebo ventilátor pro odvod kouře, případně změnit tvar komína.

Nikdy neprovádějte ohyby pod úhlem 90°, protože způsobují velkou ztrátu tahu, a ohyby pod úhlem 45° omezte na naprosté minimum. Každé 45° ohnutí odpovídá zkrácení délky kouřovodu o 0,5 m. Vodorovné části kouřovodu by se neměly instalovat, protože značně snižují tah.

Spotřebič je určen k provozu v podmínkách řízeného tahu. Spotřebič musí pracovat při komínovém tahu 12Pa až 15Pa. Pro zajištění tohoto tahu musí být v komíně instalován automatický regulátor tahu. Provoz bez řízeného tahu může vést k rychlému poškození spotřebiče, na které se nevztahuje záruka.

Kouřovod nesmí svou vahou spočívat na spotřebiči, protože by mohlo dojít k poškození pracovní desky.

Mějte na paměti, že v kouřovodu může docházet k vysokým teplotám, což znamená, že je nezbytné posílit izolaci v úsecích, kde se nachází hořlavý materiál (dřevěné trámy, nábytek atd.). Může být dokonce nutné chránit nehořlavý materiál, aby nedošlo k jeho rozbití, deformaci apod. v důsledku přehřátí, pokud materiál není navržen tak, aby odolával vysokým teplotám.

Musí být možné vyčistit celý kouřovod, přičemž žádná část nesmí zůstat nepřístupná pro účely čištění.

2.4.2. Koruna komína

. Horní konec komína musí být nejméně 1 m nad střechou, hřebenem střechy nebo jakoukoli překážkou na střeše.

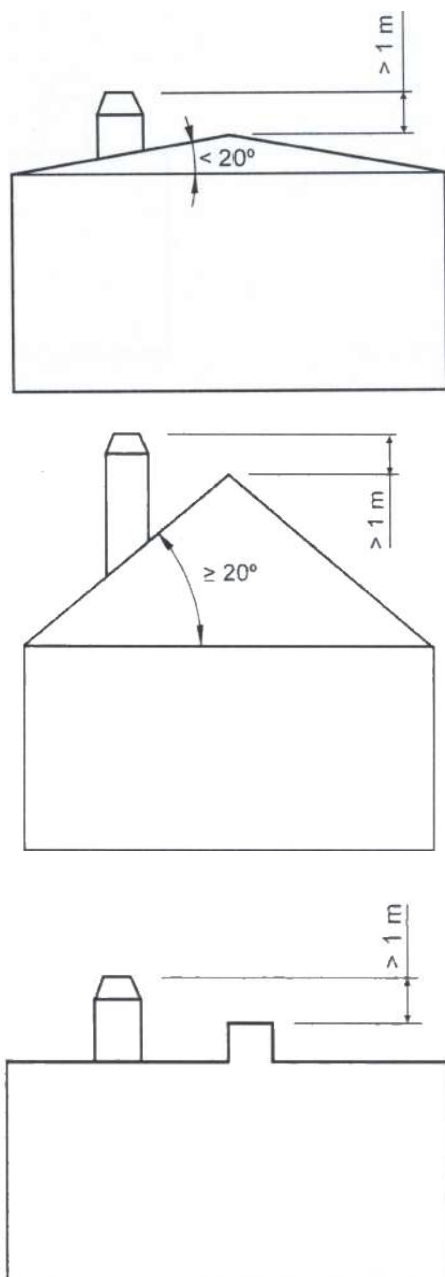

Figure No.2 - Vzdálenosti mezi korunou komína a hřebenem střechy

Koruna komína musí přesahovat nejvyšší bod sousední budovy nebo překážky nacházející se v okruhu 10 m od vyústění komína o více než 1 m.

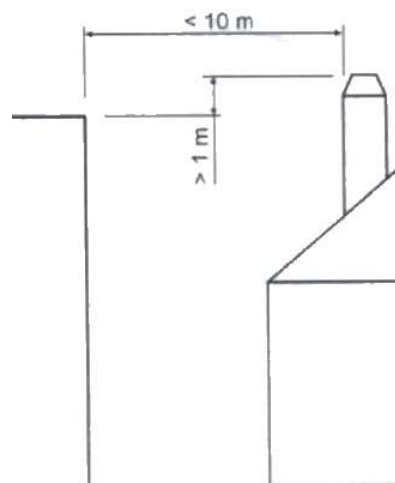

Figure No.3 - Vzdálenosti mezi korunou komína a objekty v okruhu 10 m.

Koruna komína musí překonat jakoukoli sousední budovu nebo překážku nacházející se v okruhu 10 až 20 m od vyústění komína.

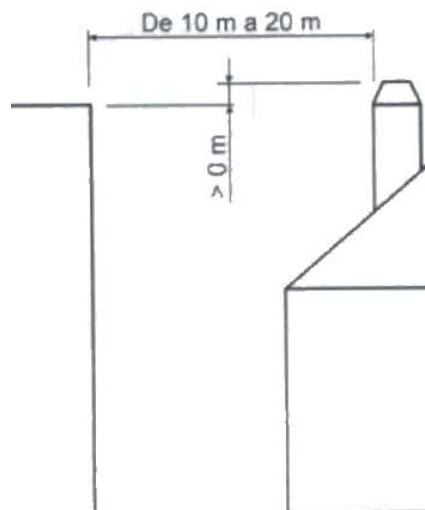

Figure No.4 - Vzdálenosti mezi korunou komína a objekty v okruhu 10 až 20 m.

2.4.3. Špatný odvod spalin

. Pokud nejsou splněny všechny dříve uvedené požadavky, může při otevření dvířek topeniště dojít k úniku kouře ze

spotřebiče do místnosti, ve které je instalován. Důvodem je to, že kouřovod není schopen vytvořit dostatečný vzestupný tah.

Dříve než se pustí do dalších kroků, měl by instalatér odstranit nedostatky v instalaci, přičemž by měl mít na paměti: materiál, izolaci, průměr, vzduchotěsnost, čistotu, výšku, svislost/rovnost, korunu komína atd.

Pokud není dosaženo dostatečného proudění vzduchu opravou instalace kouřovodu, dodává společnost Lacunza pro výjimečné případy příslušenství: díl, který utěsňuje horní část přední části spotřebiče a pomáhá zabránit úniku kouře do místnosti. Logicky se tak zmenší jak výhled na oheň, tak i příkladací otvor na spotřebiči.

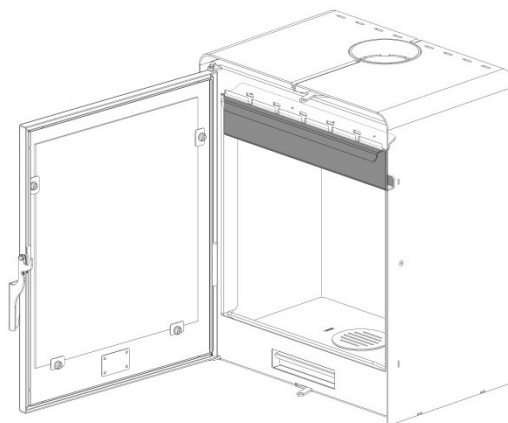

Figure No.5 - Příslušenství, které pomáhá v případě poklesu tlaku v důsledku špatného odvodu spalin

Toto příslušenství by mělo být objednáno u výrobce a vzhledem k tomu, že problém je důsledkem špatné instalace, musí být zapláceno osobou, která díl objednala.

3. NÁVOD K POUŽITÍ

Výrobce nenese žádnou odpovědnost za poškození dílů způsobené nesprávným použitím nedoporučených paliv, úpravami spotřebiče nebo způsobem jeho instalace.
Používejte pouze originální náhradní díly.

Při používání spotřebiče je nutné dodržovat všechny místní a národní předpisy, včetně těch, které se týkají národních a evropských norem.

Teplu se šíří sáláním a konvekcí přes přední a vnější stranu spotřebiče.

3.1. Palivo

Tento spotřebič se nesmí používat jako spalovací zařízení. Nepoužívejte nedoporučená paliva.

- Používejte suchá polena (max. 16% vlhkost), pokácená nejméně před 2 lety, očištěná od pryskyřice a uložená na chráněném, větraném místě.
- Používejte tvrdá dřeva s vysokou kalorickou hodnotou a dobrou tvorbou žáru.
- Velké kmeny by měly být před uskladněním rozřezány na použitelné délky. Kmeny by měly mít maximální průměr 150 mm.
- Jemně nasekané dřevo má větší tepelný výkon, ale také rychleji hoří.

Optimální paliva:

- Buk.

Ostatní paliva:

- Dub, kaštan, jasan, javor, bříza, jilm atd.
- Borovicová a eukalyptová polena mají nízkou hustotu, vytvářejí velmi

dlouhé plameny a mohou způsobit rychlejší opotřebení součástí spotřebiče než obvykle.

- Pryskyřičné dřevo může znamenat, že spotřebič a kouřovod je třeba čistit častěji.

Nepovolená paliva:

- Všechny druhy uhlí a kapalných paliv.
- "Zelené dřevo". Zelené nebo vlhké dřevo snižuje výkon spotřebiče a vede k usazování sazí a dehtu na vnitřních stěnách kouřovodu, které jej ucpávají.
- "Obnovené dřevo". Spalování upraveného dřeva (železniční pražce, telegrafní sloupy, překližky, dřevovláknité desky, palety atd.) rychle blokuje systém (usazování sazí a dehtu), poškozuje životní prostředí (znečištění, zápach) a může vést k deformaci topeniště v důsledku přehřátí.
- Všechny materiály, které nejsou ze dřeva (plast, plechovky od sprejů atd.).
- Nikdy nepoužívejte benzín, benzínové palivo do lamp, parafín, tekutinu do zapalovačů na dřevěné uhlí, etylalkohol nebo podobné kapaliny k zapálení nebo opětovnému rozdělení ohně v zařízení. Všechny tyto kapaliny uchovávejte mimo dosah zařízení, pokud je používáno.

Zelené a přepracované dřevo může způsobit požár v komíně.

Následující graf ukazuje, jak vlhkost palivového dřeva ovlivňuje jeho tepelný výkon:

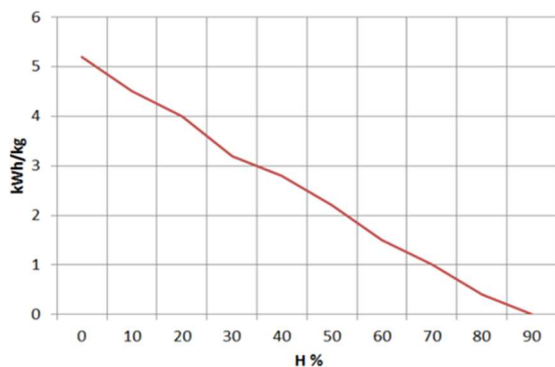

Figure No.6 - Vztah mezi vlhkostí palivového dřeva a tepelným výkonem.

3.2. Popis částí spotřebiče

3.2.1. Provozní komponenty

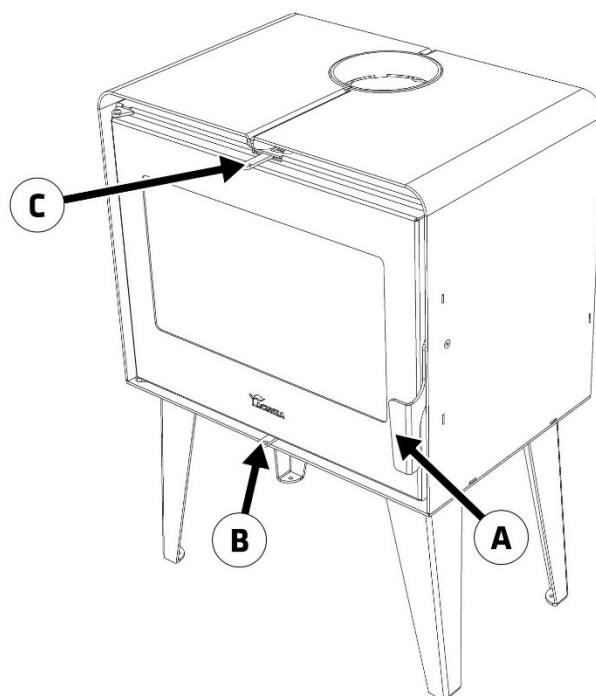

Figure No.7 - Provozní součásti spotřebiče

- A: Klika dvířek topeniště
- B: Primární přívod vzduchu
 - B1 otevřený (vpravo)
 - B2 zavřeno (vlevo)
- C: Sekundární přívod vzduchu
 - C1 otevřený (vpravo)

○ C2 zavřeno (vlevo)

3.3. Osvětlení

Používání spotřebiče za teplého počasí (teplé dny, časná odpolední hodiny za slunečných dnů) může vést k problémům s osvětlením a prouděním vzduchu.

Určité povětrnostní podmínky, jako je mlha, led, vlhkost pronikající do kouřovodu atd., mohou bránit dostatečnému proudění vzduchu v kouřovodu a vést k udušení.

Pro uspokojivé zapálení spotřebiče postupujte následujícím způsobem:

- Otevřete dvířka topeniště a naplno otevřete všechny přívody vzduchu do topeniště.
- Do ohniště vložte papír nebo podpalovač a dřevěné třísky.
- Zapalte papír nebo podpalovač.
- Dvířka nechte mírně pootevřená na šířku dvou až tří prstů asi 15 minut, dokud se sklo nezahřeje.
- Při prvním zapálení spotřebiče by měl být oheň mírný, aby se části spotřebiče mohly rozšířit a vysušit.

Důležité: Při prvním zapnutí může spotřebič vydávat kouř a zvláštní pachy. To není důvod k obavám. Během prvních několika hodin provozu otevřete venkovní okno, aby se místnost vyvětrala.

Pokud se v okolí spotřebiče objeví voda, vzniká kondenzací vlhkosti ze dřeva při zapálení ohně. Tato kondenzace se přestane objevovat, jakmile spotřebič třikrát nebo čtyřikrát zapálíte a přizpůsobí se svému kouřovodu. Pokud nezmizí, zkontrolujte tah kouřovodu (délku a průměr kouřovodu, izolaci kouřovodu, vzduchotěsnost) a vlhkost použitého dřeva.

3.4. Bezpečnost

Pod spotřebičem neskladujte hořlavé materiály.

3.5. Nakládání paliva

Při nakládání palivového dřeva otevírejte dvířka topeniště opatrně a zabraňte náhlému vniknutí vzduchu do topeniště, aby se kouř nedostal do místnosti, ve které je spotřebič instalován.

Tuto operaci provádějte v rukavicích, aby nedošlo k popálení rukou.

Maximální výška nákladu musí být přibližně jedna třetina výšky topeniště.

Minimální interval mezi zatížením pro jmenovitý tepelný výkon je 60 minut.

Vždy zatěžujte jmenovitým množstvím (viz tabulka v části 1.1).

Pro minimální spalování (např. v noci) používejte silnější polena.

Když je topeniště naloženo, zavřete dvířka.

U spotřebičů s vermikulitovým vnitřkem buďte při vkládání polen do topeniště opatrní. Vermikulit je křehký materiál a při nárazu může prasknout. Použití dřeva s nedoporučenou vlhkostí rychle poškodí vermikulitové části.

3.6. Operace

Spotřebič by měl být provozován se zavřenými dvířky.

Z bezpečnostních důvodů nikdy neuzavírejte všechny přívody spalovacího vzduchu do spotřebiče.

Přívod primárního vzduchu

By opening this inlet, air enters the firebox via the firebox grille.

Secondary-air intake

Otevřením tohoto přívodu vstupuje vzduch do topeniště přes mřížku topeniště.

DŮLEŽITÉ: Udržování otevřeného přívodu sekundárního vzduchu pomáhá udržovat sklo dveří déle čisté.

Sání vzduchu s dvojitým spalováním

Otevřením tohoto přívodu se do spalovacího plamene dostane vzduch, čímž se dosáhne účinnějšího a méně znečišťujícího spalování, protože dochází k dohořívání, při němž shoří částice, které nebyly spáleny při prvním spalování. Tím se zvyšuje výkon spotřebiče a snižují se emise.

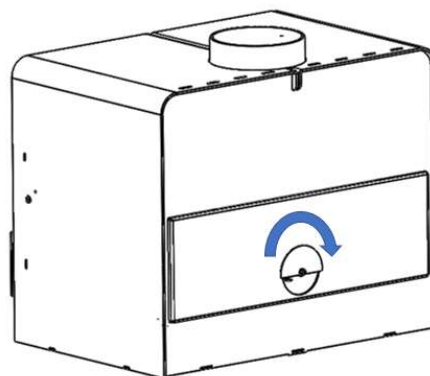

Figure No.8 - Otevřené dvojitě sání spalovacího vzduchu

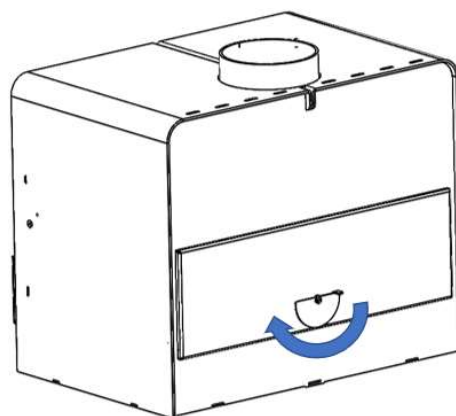

Figure No.9 - Uzavřené dvojitě sání spalovacího vzduchu

DŮLEŽITÉ: Spotřebič je vystaven extrémním teplotním změnám a v důsledku toho může při provozu vydávat zvuky. Tyto zvuky jsou přirozeným důsledkem rozpínání/smršťování součástí, z nichž se spotřebič skládá. Nelekejte se těchto zvuků.

Chcete-li dosáhnout maximálního výkonu, otevřete všechny přívody vzduchu do topeniště a chcete-li dosáhnout minimálního výkonu, spíše je zavřete. Pro běžné použití doporučujeme uzavřít

primární sání a ponechat otevřené sekundární sání a sání pro dvojité spalování.

U spotřebičů třídy B nebo BE (bez potrubí spalovacího vzduchu z ulice) může v době, kdy se spotřebič nepoužívá, představovat sestava potrubí spotřebiče a spalnového kanálu cestu úniku tepla do ulice. Pokud spotřebič není v provozu, doporučuje se nechat přívodní vzduchové registry do spalovací komory uzavřené, aby se tyto energetické ztráty minimalizovaly.

3.7. Odstraňování popela

Po dlouhodobém používání spotřebiče je nutné odstranit popel z topeniště. Popelník vyjměte, když je studený nebo když použijete něco, čím zabráníte popálení (rukavice).

Nikdy nevyhazujte žhavé uhlíky do odpadkového koše.

Přístup k popelníku získáte otevřením dvířek spotřebiče.

3.8. Deflektory

Spotřebič má 2 vermikulitové deflektory s ocelovou výztuhou, která je spojuje, a další ocelový deflektor nad vermikulitem.

Demontáž deflektoru

Nejprve vyjměte výztuž. Za tímto účelem ji vytáhněte směrem k přední části spotřebiče, aby se uvolnila z vermikulitových částí.

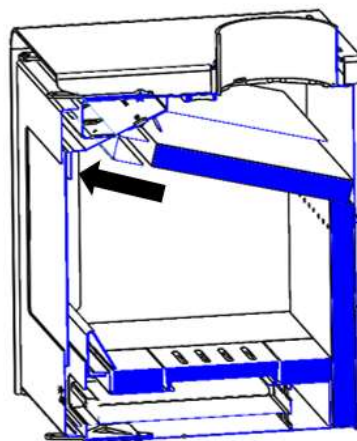

Figure No.10 - První pohyb pro uvolnění výztuže

Vermikulitové deflektory lze poté vyjmout podle obrázku:

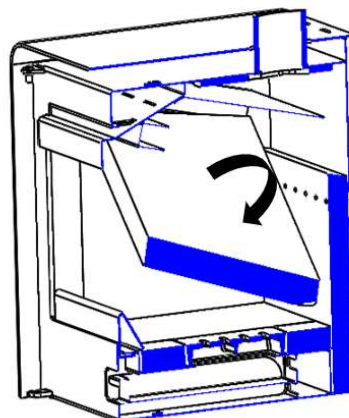

Figure No.11 - Vyjmutí vermikulitových deflektorů

. Vyjměte zbytek vermikulitu z topeniště.

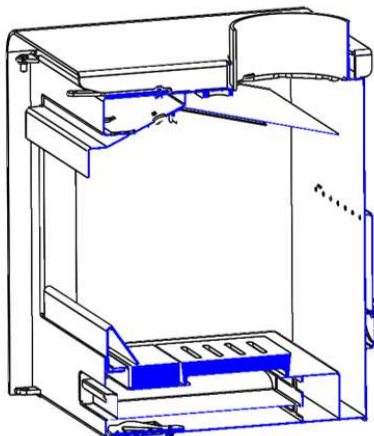

Figure No.12 - Vyjmutí zbytku vermikulitů z topeniště

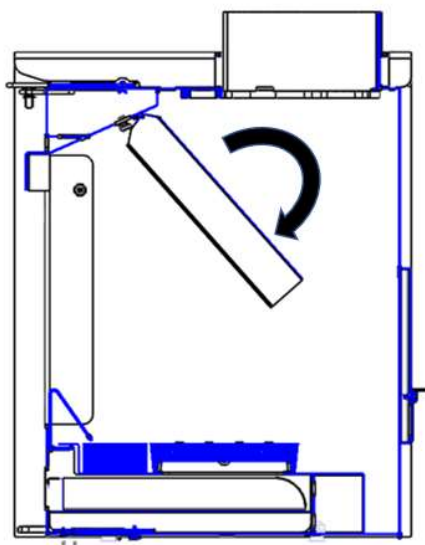

Figure No.13 - Otočení a sejmutí horního ocelového deflektoru

4. ÚDRŽBA A DŮLEŽITÉ RADY

4.1. Údržba spotřebiče

Spotřebič, připojovací potrubí kouřovodu a kouřovod je třeba pravidelně čistit, zejména po delší době nepoužívání.

4.1.1. Topeniště

Vyčistěte prostor topeniště od popela apod.

4.1.2. Uvnitř spotřebiče

Vyčistěte prostor topeniště od popela. Vyčistěte deflektory, kde se mohou usazovat saze.

4.1.3. Zásuvka kouřovodu

Pro správnou funkci spotřebiče je nutné udržovat prostor zásuvky kouřovodu stále čistý.

Musí se čistit tak často, jak je potřeba. Četnost čištění závisí na míře používání spotřebiče a druhu používaného paliva.

4.1.4. Lakované díly z ocelového plechu a litiny.

Tyto části by se měly čistit kartáčem nebo suchým hadříkem. Díly nenavlhčujte: ocel by mohla zrezivět a barva by mohla vytvořit puchýře a odštěpky. Zvláště opatrní buďte při čištění skla: použité kapaliny nesmí navlhčit lakovanou ocel.

4.1.5. Sklo topeniště

Aby sklo zůstalo co nejdéle čisté, měl by být sekundární vzduchový registr otevřený. V průběhu hodin používání se však sklo může znečistit. K jeho vyčištění použijeme specifické odmašťovací přípravky nebo

prostředky pro suché čištění, které jsou k tomuto úkolu určeny.

Čištění provádějte při studeném skle a dbejte na to, abyste čisticí prostředek nepoužili přímo na sklo, protože pokud by se dostal do kontaktu se zavírací šňůrou dveří, mohlo by dojít k jeho poškození. Čisticí prostředek naneste na hadřík.

Pozor, nikdy nenechávejte výrobek kapat do spodní části sklenice. Hromadění čisticího prostředku se zbytky sazí nebo popela může poškodit síťotisk na skle.

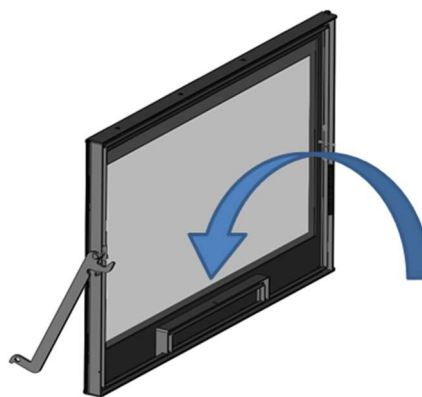

Upozornění: Pokud spotřebič používáme v tahu vyšším než 15 Pa nebo spalujeme více dřeva (za hodinu), než je uvedeno v tabulce 1.1, vystavujeme spotřebič vyšším pracovním podmínkám, než jsou pro něj určeny. To může vést k agresivnímu znečištění skla (bílá svatozář), které nelze vyčistit tradičním způsobem.

Pozor, keramické sklo vitro je připraveno na teplotu 700 °C. Nikdy nenechávejte hořící dřevo nebo plamen hoření delší dobu šlehat o sklo. V takovém případě by se sklo vystavilo teplotám nad 750 °C, což by mohlo změnit vnitřní strukturu skla a způsobit jeho neprůhlednost (nevratný jev).

4.2. Údržba komínového průduchu

VELMI DŮLEŽITÉ: Aby se předešlo mimořádným událostem (požárům komína apod.), je nutné pravidelně provádět údržbu a čištění; pokud je spotřebič často používán, je třeba komín a přípojovací potrubí kouřovodu vymetat několikrát ročně.

V případě požáru v komíně uzavřete tah komína, zavřete dveře a okna, odstraňte uhlíky z topeniště, ucpěte přípojovací otvor vlhkou tkaninou a zavolejte hasiče.

4.3. Důležité rady

Společnost Lacunza doporučuje používat pouze náhradní díly autorizované společností Lacunza.

Společnost Lacunza nenesе žádnou odpovědnost za jakékoli úpravy výrobku, které nepovolila.





Tento spotřebič produkuje teplo a při kontaktu s ním může dojít k popálení.

Po zhasnutí může tento spotřebič zůstat po určitou dobu HORKÝ. **DBEJTE NA TO, ABY SE K NĚMU NEPŘIBLIŽOVALY MALÉ DĚTI. NEAR IT.**

5. ŘEŠENÍ PROBLÉMŮ



Tento symbol znamená, že k provedení operace by měl být přivolán kvalifikovaný odborník.

Problém	Pravděpodobné příčiny		Řešení
Oheň se správně nerozhoří Oheň nezůstává hořet	Zelené nebo vlhké dřevo		Použijte tvrdé dřevo, pokácené nejméně před dvěma lety a uložené na chráněném a větraném místě.
	Kmeny jsou příliš velké		K zapálení ohně použijte zmačkaný papír nebo podpalovač a suché dřevěné třísky. K udržování ohně používejte štípaná polena
	Nekvalitní dřevo		Použijte tvrdé dřevo, které vytváří teplo a žár (kaštan, jasan, javor, bříza, jilm, buk atd.).
	Nedostatečné množství primárního vzduchu		Zcela otevřete přívody primárního a sekundárního vzduchu, případně mírně pootevřete dvířka. Otevřete mřížku přívodu venkovního vzduchu
	Nedostatečný stoupavý proud		Zkontrolujte, zda není zablokován tah. V případě potřeby odstraňte saze. Zkontrolujte, zda je kouřovod v bezvadném stavu (vzduchotěsný, izolovaný, suchý atd.).
Oheň se příliš rozhořívá	Nadměrné množství primárního vzduchu		Částečně nebo úplně uzavřete přívody primárního a sekundárního vzduchu.
	Nadměrný stoupavý proud		Instalace tlumiče průvanu
Kouř vznikající při zapálení	Nekvalitní dřevo		Nespalujte trvale třísky, tesařské zbytky (překližky, palety atd.).
	Studený kouřovod		Zahřejte kouřovod spálením kousku papíru v topeništi.
Kouř při hoření	V místnosti je nízký tlak		V místnostech s řízenou mechanickou ventilací nechte otevřené venkovní okno, dokud se oheň plně nerozhoří.
	Příliš málo naloženého dřeva		Zatížení podle doporučení. Výrazně menší než doporučené zatížení vede k nízké teplotě kouře a k poklesu proudění.
	Nedostatečný stoupavý proud		Zkontrolujte stav kouřovodu a izolace. Zkontrolujte, zda není potrubí ucpané. V případě potřeby vyčistěte mechanicky
	Vítr vniká do kouřovodu		Instalace systému proti spadu (Cowl) v horní části komína.
Nedostatečně se zahřívá	V místnosti je nízký tlak		V místnostech s řízeným mechanickým větráním musí být přívod venkovního vzduchu.
	Nekvalitní dřevo		Použijte pouze doporučené palivo
Kondenzace vody (po zapálení spotřebiče více než 3 až 4krát).	Příliš málo naloženého dřeva		Zatížení podle doporučení. Zatížení výrazně menší než doporučené vede k nízké teplotě kouře a kondenzaci.
	Zelené nebo vlhké dřevo		Použijte tvrdé dřevo, pokácené nejméně před dvěma lety a uložené na chráněném a větraném místě.
	Stav kouřovodu		Prodlužte kouřovod (minimálně 5-6 metrů). Dýmovid řádně izolujte. Zkontrolujte vzduchotěsnost kouřovodu/spotřebiče.

6. ZÁKLADNÍ ČLENĚNÍ

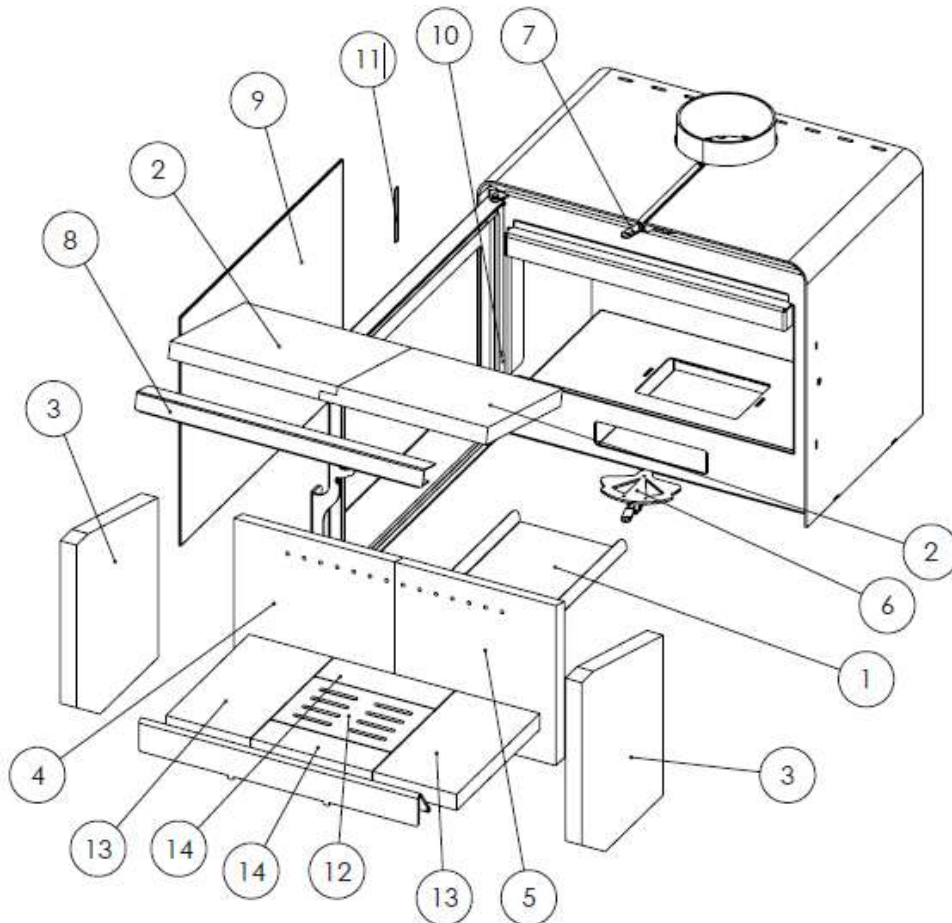

Nº	CÓDIGO	DENOMINACION	CANTIDAD
1	502570000000	Cenicero Ocean	1
2	5020000927	Deflector vermiculita Atlantic 600	2
3	5020000928	Lateral vermiculita Atlantic 600	2
4	5020000929	Ocean 600 Recer, Vermiculita Trasera IZQ	1
5	5020000930	Ocean 600 Recer, Vermiculita Trasera DCHA	1
6	5020000931	Ocean 600 Recer, Cjto. Registro 1º	1
7	502570000007	Pieza móvil registro secundario Ocean	1
8	5000000945	Ocean 600 Recer, Refuerzo deflector vermiculita	1
9	502620000004	Cristal hogar Atlantic 600	1
	502620000003	Cristal hogar Ocean 600	1
10	509020000042	Cordón Negro Ø13mm	3m
11	500000000510	Cordon plano pelos 8x2mm	2m
12	5040000904	Nickel-Adour, Parrilla hogar	1



LACUNZA

13	5020000933	Ocean 600 Recer, Vermiculita Base IZQ-DCHA	2
14	5020000934	Ocean 600 Recer, Vermiculita Base DEL-TRAS	2

7. RECYKLACE VÝROBKŮ

Za recyklaci spotřebiče je odpovědný výhradně jeho majitel, který musí postupovat v souladu s platnými zákony své země, pokud jde o bezpečnost, respektování a ochranu životního prostředí. Po skončení životnosti nesmí být výrobek likvidován společně s komunálním odpadem.

Lze je odevzdávat do konkrétních středisek tříděného sběru zřízených obcemi nebo u prodejců, kteří tuto službu nabízejí. Selektivní likvidace výrobku zabraňuje možným negativním důsledkům pro životní prostředí a zdraví a umožňuje zpětné využití materiálů, z nichž se skládá, čímž se dosáhne významných úspor energie a zdrojů.

Lze jej rozebrat (díly se montují pomocí šroubů nebo nýtů) a součásti lze uložit do příslušných recyklačních kanálů. Součásti spotřebiče jsou: ocel, litina, sklo, izolační materiály, elektromateriál atd.



LACUNZA®

8. PROHLÁŠENÍ O SHODĚ

DECLARACIÓN DE PRESTACIONES Conforme al R. E. Productos Construcción (UE) Nº 305/2011
DÉCLARATION DE PERFORMANCE Selon le Règlement (UE) Nº 305/2011
DICHIARAZIONE DI PRESTAZIONE In base al Regolamento (UE) Nº 305/2011
DECLARATION OF PERFORMANCE According to Regulation (UE) Nº 305/2011
DECLARAÇÃO DE PRESTAÇÕES Em base com o Regulamento (UE) Nº 305/2011
LEISTUNGSKLÄRUNG Gemäß R. E. Bauprodukte (EU) Nr. 305/2011

1. Nombre y/o código de identificación única del producto:
Nom-code d'identification unique du produit:
Nome-codice identificativo unico del prodotto:
Unique identifier nome-code for product:
Nome-código de identificação único do produto:
Name und/oder eindeutiger Identifikationscode des Produkts:
- Marca, marque, marca, mark, marca, markierung: **Lacunza**
 - Tipo, type, tipo, type, tipo, nett: **Estufa, Poêle, Stufa, Stove, Aquecedor, Holzofen**
 - Modelo, modèle, modello, model, modelo, modelli: **OCEAN 601, OCEAN 602, OCEAN 603, OCEAN 604, OCEAN 605, ATLANTIC 601, ATLANTIC 602, ATLANTIC 603, ATLANTIC 604, ATLANTIC 605,**
2. **Uso o usos previstos del producto:** Estufa de carga manual, para quemar combustibles sólidos (indicado en instrucciones), cuya función es calentar el espacio en el que está instalada.
Utilisation prévue du produit: Poêle qui se charge manuellement, conçu pour brûler des combustibles solides (indiqués dans le Manuel d'Instructions), dont la fonction est de chauffer l'espace où il est installé.
Usi previsti del prodotto: Stufa a carico manuale, per bruciare combustibili solidi (indicati nelle istruzioni), la cui funzione è riscaldare lo spazio in cui è installato.
Entended uses of the product: Stove to be loaded by hand and designed to burn solid fuels (indicated in instructions), whose function is to heat the space in which it is installed.
Utilização prevista do produto: Aquecedor de carga manual, para queimar combustíveis sólidos (indicado nas instruções), cuja função é aquecer o espaço no qual está instalado.
Vorgesehene Verwendung oder Verwendungen des Produkts: Handbeschickungsöfen zum Verbrennen von festen Brennstoffen (in der Anleitung angegeben), deren Funktion darin besteht, den Raum zu beheizen, in dem er installiert ist.
3. Nombre y dirección del fabricante: **LACUNZA KALOR GROUP S.A.L.**
Nom et adresse du fabricant: **Pol. Ind. Ibarrea 5A 31800 Alsasua (Navarra) (España)**
Nome e indirizzo del fabbricante: **Téléfono: (0034) 948563511**
Name and address of the manufacturer: **Fax: (0034) 948563505**
Nome e endereço do fabricante: **Email: comercial@lacunza.net**
Name und Anschrift des Herstellers:
4. Sistema de evaluación y verificación de la constancia de las prestaciones: **3**
Système d'évaluation et contrôle de la constante de performance: **3**
Sistema di valutazione e verifica della costanza della prestazione: **3**
Assessment and verification system for constancy of performance: **3**
Sistema de avaliação e verificação da regularidade do desempenho: **3**
System zur Bewertung und Überprüfung der Leistungsbeständigkeit: **3**
5. Organismo Notificado, Laboratoire notifié, Laboratorio notificato, Laboratory notified, Laboratório notificado, Gemeldeter Organismus:
RRF Nº NB1625 Rhein-Ruhr Feuerstätten
Prüfstelle GmbH
Am Technologie Park 1 D-45307 ESSEN
Por el sistema, Selon le system, In base al system, Based on system, Em base ao system, vom System: **3**
Documento emitido (fecha), Numéro du rapport d'essai (date), Numero rapporto di prova (data), Test report number (date), Número relação de prova (data), Ausgestelltes Dokument (Datum): **40195206 (05-03-2019)**

6. Prestaciones declaradas, Performance déclarée, Prestazioni dichiarate, Services declare, Desempenhos declarados, Deklarierte Vorteile:

Especificaciones técnicas armonizadas, Spécifications techniques harmonisées, Specifica tecnica armonizzata, Harmonised technical specifications, Especifica técnica harmonizada, Harmonisierte technische Spezifikationen EN-13240:2001/A2:2004/AC:2007											
Características esenciales, Caractéristiques essentielles, Caratteristiche essenziali, Essential features, Características essenciais, Unerlässliche Eigenschaften	Prestaciones, Performance, Prestazione, Services, Desempenho, Leistungen										
Reacción al fuego, Resistance au feu, Resistenza al fuoco, Resistance to fire, Resistência ao fogo, Reaktion auf Feuer	Cumple, Conforme, Conforme, Compliant, Em Conformidade, Gemäß										
Distancia mínima de seguridad a materiales combustibles, Distance minimum aux matériaux combustibles, Distanza minima da materiali combustibili, Minimum distance from combustible material, Distância mínimo de materiais combustíveis, Mindestsicherheitsabstand zu brennbaren Materialien	<table border="1"> <tr> <td>Izquierda, gauche, sinistra, left, esquerda, links :</td> <td>600mm</td> </tr> <tr> <td>Derecha, droite, diritto, right, direito, rechts:</td> <td>600mm</td> </tr> <tr> <td>Trasera, arrière, retro, back, traseira, rückseite:</td> <td>900mm</td> </tr> <tr> <td>Delantera, avant, fronte, front, frente, vorne:</td> <td>1200mm</td> </tr> <tr> <td>Encimera, dessus, sopra, above, acima, arbeitsplatte:</td> <td>750mm</td> </tr> </table>	Izquierda, gauche, sinistra, left, esquerda, links :	600mm	Derecha, droite, diritto, right, direito, rechts:	600mm	Trasera, arrière, retro, back, traseira, rückseite:	900mm	Delantera, avant, fronte, front, frente, vorne:	1200mm	Encimera, dessus, sopra, above, acima, arbeitsplatte:	750mm
Izquierda, gauche, sinistra, left, esquerda, links :	600mm										
Derecha, droite, diritto, right, direito, rechts:	600mm										
Trasera, arrière, retro, back, traseira, rückseite:	900mm										
Delantera, avant, fronte, front, frente, vorne:	1200mm										
Encimera, dessus, sopra, above, acima, arbeitsplatte:	750mm										
Temperatura humos a potencia térmica nominal, Température des fumées, Temperatura fumi, Fume temperatura, Temperatura dos gases de combustão, Rauchtemperatur bei Nennwärmeleistung	252 °C										
Emisión, Emission, Emissione, Emissão, Emission, Ausgabe CO 13% O2	0,04 %										
Emisión, Emission, Emissione, Emissão, Emission, Ausgabe CO 13% O2	500 mg/Nm ³										
Emisión, Emission, Emissione, Emissão, Emission, Ausgabe NOx 13% O2	111 mg/Nm ³										
Emisión, Emission, Emissione, Emissão, Emission, Ausgabe OGC 13% O2	28 mg/Nm ³										
Emisión, Emission, Emissione, Emissão, Emission, Ausgabe PM 13% O2	14 mg/Nm ³										
Desprendimiento de sustancias peligrosas, Rejet de substances dangereuses, Rilascio di sostanze pericolose, Release of hazardous substances, Lançamento de substâncias perigosas, Freisetzung von Gefahrstoffen	Cumple, Conforme, Conforme, Compliant, Em Conformidade, Gemäß										
Temperatura superficial, Température de surface, Temperatura superficiale, Surface temperatura, Temperatura superficial, Oberflächentemperatur	Cumple, Conforme, Conforme, Compliant, Em Conformidade, Gemäß										
Seguridad eléctrica, Sécurité électrique, Sicurezza elettrica, Electrical safety, Segurança elétrica, elektrische Sicherheit	-										
Presión máxima de servicio (paila), Pression maximale de service, Máxima pressione di esercizio, Maximum operating pressure, Máxima pressão de exercício, Maximaler Arbeitsdruck (Pfanne)	-										
Resistencia mecánica (para soportar una chimenea/un conducto de humos), Resistence mécanique (pour soutenir la cheminée), Resistenza mecánica (per supportare il camino), Mechanical strength (to support the fireplace), Resistência mecânica (para suportar a chaminé), Mechanischer Widerstand (zur Unterstützung eines Schornsteins/Abzugs)	Cumple, Conforme, Conforme, Compliant, Em Conformidade, Gemäß										
Potencia térmica ambiente, Puissance rendue au milieu, Potenza resa all'ambiente, Power output to the environment, Potência libertada no ambiente, Umgebungswärmeleistung	12 kW										
Potencia térmica agua, Puissance rendue à l'eau, Potenza ceduta all'acqua, Power transferred to water, Potência cedida à água, Thermalkraft Wasser	-										
Rendimiento energético, Rendement, Rendimento, Efficiency, Atuação, Energieeffizienz	85,03 %										

Las prestaciones del producto identificado en el punto 1 son conformes con las prestaciones declaradas en el punto 6.

La performance du produit cité au point 1 est conforme à la performance declare au point 6.

La prestazione del prodotto di cui ai punti 1 è conforme alla prestazione dichiarata di cui al punto 6.

The performance of the product referred to in point 1 is consistent with the declared performance in point 6.

As declarações do produto identificado no ponto 1, estão conformes com as prestações declaradas no ponto 6.

Die Leistung des in Nummer 1 genannten Produkts entspricht der in Nummer 6 angegebenen Leistung.

La presente declaración de prestaciones se emite bajo la única responsabilidad del fabricante, indicado en el punto 3.

Cette déclaration de performance est délivrée sous la responsabilité exclusive du fabricant cité au point 3.

Si rilascia la presente dichiarazione di prestazione sotto la responsabilità esclusiva del fabbricante di cui al punto 3.

This declaration of performance is issued under the manufacturer's sole responsibility referred to in point 3.

É emitida a presente declaração de desempenho sob a responsabilidade exclusiva do fabricante referido no ponto 3.

Diese Leistungserklärung wird in alleiniger Verantwortung des Herstellers ausgestellt, wie in Punkt 3 angegeben.



Lacunza Kolor Group S.A.L.
NIF A-31806532
Polígono Industrial Ibañeta 4/n
31800 Alsasua (Navarra) Spain

José Julián Garcandía Pellejero
Director Gerente

Alsasua 08-03-2019



LACUNZA®

9. CE MARK

 19	LACUNZA KALOR GROUP S.A.L. Pol. Ind. Ibarrea 5A 31800 Alsasua (Navarra) (Spain)	
	Número, Nombre, Numero, Number, Número, Nummer: ES-S-018	
Marca, marque, marca, mark, marca, markierung: Lacunza Tipo, type, tipo, type, tipo, nett: Estufa, Poêle, Stufa, Stove, Aquecedor, Holzofen Modelo, modèle, modello, model, modelo, modell: OCEAN 601, OCEAN 602, OCEAN 603, OCEAN 604, OCEAN 605, ATLANTIC 601, ATLANTIC 602, ATLANTIC 603, ATLANTIC 604, ATLANTIC 605	Organismo notificado, Laboratoire notifié, Laboratorio notificado, Laboratory notified, Laboratório notificado, Laboratório notificado, Notifizierter Organismus: RRF Nº NB1625	
Aparato Tipo, Type d'appareil, Tipo di apparecchio, Apparatus Type, Tipo de aparelho, Gerätetyp: B		
<p>Estufa de carga manual, para quemar combustibles sólidos (indicado en instrucciones), cuya función es calentar el espacio en el que está instalada. Funcionamiento Intermitente. Para conducto humos no compartido.</p> <p>Poêle qui se charge manuellement, conçu pour brûler des combustibles solides (indiqués dans Manuel d'Instructions), dont la fonction est de chauffer l'espace où il est installé. Fonctionnement intermittent. Pour conduit non partagé.</p> <p>Stufa a carico manuale, per bruciare combustibili solidi (indicati nelle istruzioni), la cui funzione è riscaldare lo spazio in cui è installato. Funzionamento intermittente. Per condotto non condiviso.</p> <p>Stove to be loaded by hand and designed to burn solid fuels (indicated in instructions), whose function is to heat the space in which it is installed. Intermittent operation. For non-shared conduit.</p> <p>Aquecedor de carga manual, para queimar combustíveis sólidos (indicado nas instruções), cuja função é aquecer o espaço no qual está instalado. Operação intermitente. Para conduíte não compartilhado.</p> <p>Manueller Beschickungsöfen zum Verbrennen von festen Brennstoffen (in der Anleitung angegeben), dessen Funktion darin besteht, den Raum zu erwärmen, in dem er installiert ist. Intermittierender Betrieb. Für nicht geteilten Rauchkanal.</p>		
EN13240:2001/A2:2004/AC:2007		
Características esenciales, Caractéristiques essentielles, Caratteristiche essenziali, Essential features, Características essenciais, unerlässliche Eigenschaften		Prestaciones, Performance, Prestazione, Services, Desempenho, Leistungen
Reacción al fuego, Resistance au feu, Resistenza al fuoco, Resistance to fire, Resistência ao fogo, Reaktion auf Feuer		Cumple, Conforme, Conforme, Compliant, Em Conformidade, Gemäß
Distancia mínima de seguridad a materiales combustibles, Distance minimum aux matériaux combustibles, Dintanza minima da material combustibili, Minimum distance from combustible material, Distância mínimo de materiais combustíveis, Mindestsicherheitsabstand zu brennbaren Materialien	Izquierda, gauche, sinistra, left, esquerda, links: 600mm Derecha, droite, diritto, right, direito, rechts: 600mm Trasera, arrière, retro, back, traseira, rückseite: 900mm Delantera, avant, fronte, front, frente, vorne: 1200mm Encimera, dessus, sopra, above, acima, arbeitsplatte: 750mm	
Temperatura humos a potencia térmica nominal, Température des fumées, Temperatura fumi, Fume temperatura, Temperatura dos gases de combustão, Rauchtemperatur bei Nennwärmeleistung	252 °C	
Emisión, Emission, Emissione, Emissão, Emission, Ausgabe CO 13% O2	0,04 %	
Emisión, Emission, Emissione, Emissão, Emission, Ausgabe, CO 13% O2	500 mg/Nm³	
Emisión, Emission, Emissione, Emissão, Emission, Ausgabe NOx 13% O2	111 mg/Nm³	
Emisión, Emission, Emissione, Emissão, Emission, Ausgabe OGC 13% O2	28 mg/Nm³	
Emisión, Emission, Emissione, Emissão, Emission, Ausgabe PM 13% O2	14 mg/Nm³	
Desprendimiento de sustancias peligrosas, Rejet de substances dangereuses, Rilascio di sostanze pericolose, Release of hazardous substances, Lançamento de substâncias perigosas, Freisetzung von Gefahrstoffen	Cumple, Conforme, Conforme, Compliant, Em Conformidade, Gemäß	
Temperatura superficial, Température de surface, Temperatura superficiale, Surface temperatura, Temperatura superficial, Oberflächentemperatur	Cumple, Conforme, Conforme, Compliant, Em Conformidade, Gemäß	
Seguridad eléctrica, Sécurité électrique, Sicurezza elettrica, Electrical safety, Segurança elétrica, elektrische Sicherheit	-	
Resistencia mecánica (para soportar una chimenea/un conducto de humos), Resistanse mécanique (pour soutenir la cheminée), Resistenza mecánica (per supportare il camino), Mechanical strength (to support the fireplace), Resistência mecánica (para suportar a chaminé), Mechanischer Widerstand (zur Unterstützung eines Schornsteins/Abzugs)	Cumple, Conforme, Conforme, Compliant, Em Conformidade, Gemäß	
Potencia térmica ambiente, Puissance rendue au milieu, Potenza resa all'ambiente, Power output to the environment, Potência libertada no ambiente, Umgebungswärmeleistung	12 kW	
Potencia térmica agua, Puissance rendue à l'eau, Potenza ceduta all'acqua, Power transferred to water, Potência cedida à água, Thermalkraft Wasser	-	
Rendimiento energético, Rendement, Rendimento, Efficiency, Atuação, Energieeffizienz	85,03 %	



LACUNZA[®]

LACUNZA KALOR GROUP S.A.L
Pol. Ind. Ibarrea 5A
31800 Alsasua (Navarra) Spain
Tel.: (00 34) 948 56 35 11
Fax.: (00 34) 948 56 35 05
e-mail: comercial@lacunza.net
Website: www.lacunza.net
EDITION: 2

